



IDIOMAS | LANGUAGES

Español | ES _____ 2

English | EN _____ 50

MANUAL DE USUARIO

GRACIAS POR ACEPTAR EL PACTO OSSBY

Nosotros nos encargamos de fabricar bicicletas más respetuosas con el medioambiente y tú le demuestras al mundo que hay alternativas más sanas, eficientes y sostenibles para desplazarte por tu ciudad.

Juntos podremos inspirar a más personas a reducir su huella de carbono y a cuidar nuestro planeta. Tú tienes el poder para marcar la diferencia y mejorar las ciudades con la fuerza de tus piernas.

Al haber comprado una Ossby GEO, además de haber plantado un árbol para reducir el CO₂, te has unido a nuestra comunidad. Asumimos nuestra parte del pacto y seguiremos mejorando para que nuestro impacto en el planeta sea el menor posible.

En este manual de usuario, te guiaremos a través de todos los aspectos que necesitas conocer para aprovechar al máximo tu Ossby GEO. Desde los primeros pasos hasta los consejos de mantenimiento, estamos aquí para asegurarnos de que tengas una experiencia excepcional.

No importa si eres un ciclista experimentado o si estás descubriendo el mundo del ciclismo urbano por primera vez, queremos resolver cualquier duda que puedas tener. Así que, prepárate para explorar las calles con confianza y disfrutar de cada trayecto con tu Ossby GEO.

Felicidades por unirse a la comunidad Ossby y ser parte de la revolución de la movilidad urbana.

Pedalea hacia un futuro más sano y no te olvides:

SER DIFERENTE... ¡MOLA!

CONTENIDO

- 01. INFORMACIÓN GENERAL** 4
- 02. INSTRUCCIONES DE SEGURIDAD** 5
 - Altura y peso máximo
 - Tipos de uso de la Ossby
 - Plegado y desplegado de la bicicleta
 - Portaequipajes, sillitas infantiles y remolques
- 03. ANTES DE USAR LA OSSBY GEO** 6
- 04. CONOCE TU BICICLETA OSSBY GEO** 8
 - Partes de la Ossby GEO
 - Especificaciones técnicas
 - Plegado y desplegado del cuadro
 - Plegado y desplegado del manillar
 - Plegado y desplegado de los pedales
 - Ajuste del sillín
 - El manillar
 - El cuadro de composite bio
 - Frenos
 - Cadena
 - Ruedas
 - Marchas y Velocidades
 - Interruptor de encendido/apagado
 - Batería
 - Motor Bluetooth
 - Aplicación móvil de Ossby
 - Cómo usar la Ossby GEO
 - Cómo se carga mi Ossby GEO
 - Accesorios (mochilas, cestas, etc)
- 05. MANTENIMIENTO Y SOPORTE TÉCNICO** 40
- 06. PIEZAS DE REPUESTO** 41
- 07. GARANTÍA DE FABRICANTE** 42
- 08. PREGUNTAS FRECUENTES (FAQs)** 46

01. INFORMACIÓN GENERAL

Este manual contiene información importante acerca de las características de la bicicleta, normas de seguridad y consejos de mantenimiento, así como las condiciones de la garantía.

Si fuese necesario, por favor ponte en contacto con nuestro equipo de atención al cliente de Ossby o bien con **el punto de venta donde hayas adquirido tu bicicleta.**

DETALLES LEGALES

Ossby es una marca de Karikrea S.L

Fabricante:

Karikrea S.L.

Calle Sierra de Guadarrama, 30

28500 - Arganda del Rey, España

CIF: ESB8632983

Contacto: cliente@ossby.com / [web: www.ossby.com](http://www.ossby.com)

02. INSTRUCCIONES DE SEGURIDAD

Por tu propia seguridad y la de los que te rodean, antes de usar la bicicleta por primera vez, toma unos minutos para leer el manual y guárdalo para poder consultarlo más adelante.

ALTURA Y PESO MÁXIMO

La bicicleta Ossby GEO ha sido diseñada para un ciclista con una altura comprendida entre 1,50 m y 1,90 m y para un peso (ciclista + equipaje) que no exceda los 110 kg.

TIPOS DE USO DE LA OSSBY

La bicicleta Ossby debe utilizarse solo sobre terrenos urbanizados, ya que se trata de una bicicleta para uso exclusivamente urbano. Por tanto, nunca debe emplearse sobre terrenos irregulares. Las bicicletas Ossby no están diseñadas para hacer acrobacias, ir campo a través, ni descenso de escaleras, deportes extremos, saltos, o actividades similares. Por favor, usa tu bicicleta siguiendo estas normas para evitar accidentes, daños o bien la anulación de tu garantía.

PLEGADO Y DESPLEGADO DE LA BICICLETA

 Apaga la bicicleta antes de plegarla o desplegarla.

Al plegar y desplegar la bicicleta, ten cuidado en no poner tus manos o dedos en los sitios del cuadro donde se podrían pellizcar o quedar atrapados.

PORTAEQUIPAJES, SILLITAS INFANTILES Y REMOLQUES

La bicicleta Ossby no admite portaequipajes traseros ni sillitas infantiles. No se pueden colocar ni a la tija ni al manillar.

Si lo deseas, podrás acoplar únicamente en el soporte del tubo de dirección previsto a tal efecto, los accesorios desarrollados a medida por la marca Ossby.

Por otro lado, Ossby, como fabricante, tampoco aconseja el uso de remolques para su modelo GEO.

03. ANTES DE USAR LA OSSBY GEO

La Ossby GEO viene totalmente montada y lista para ser utilizada. Sin embargo, te aconsejamos que revises que no haya sufrido ningún daño. Si ves alguna anomalía, por favor contacta con la tienda donde la hayas comprado o con nosotros a través de la página de Soporte Técnico: <https://ossby.com/soporte-tecnico/>

En primer lugar, asegúrate de que la tija esté insertada como mínimo hasta la marca señalada en el tubo "Min. Insertion" (parte superior o cierre de tija) y que el cierre esté apretado. Comprueba la presión de los neumáticos, la cadena, los cambios, así como el buen funcionamiento de los frenos.

Algunas recomendaciones para un buen uso de tu bicicleta:

Se recomienda la utilización de casco. Infórmate sobre la legislación sobre el uso del casco de tu país o región.

Respetar en todo momento la señalización y las regulaciones del país en el que circulas.

Utiliza ropa adecuada, zapatos que no resbalen y señalización luminosa al anochecer y en situaciones de poca visibilidad.

Emplea luces y reflectantes para aumentar tu visibilidad.

No lles auriculares ni hables por teléfono mientras estés rodando.

Extrema la precaución en condiciones de lluvia o humedad.

Sé respetuoso con quién compartes la carretera. Protégete a ti mismo y a los demás.

La bicicleta Ossby GEO es una bicicleta urbana y debe utilizarse solo sobre terrenos urbanizados. Cualquier otro uso supondrá un riesgo y la garantía quedará anulada.

Cuando pliegues la bicicleta, asegúrate de no apoyar tu mano o dedos en los mecanismos de pliegue o sus alrededores para evitar daños.

No uses la bicicleta Ossby después de una caída o de un accidente. Por favor, realiza una revisión completa en un taller, mecánico o especialista.

EMBALAJE

La bicicleta Ossby GEO, accesorios y componentes vienen empaquetados para evitar posibles desperfectos durante su transporte.

Tratamos de reducir el packaging para minimizar nuestro impacto al planeta.

Además, empleamos cartones 100% reciclados y reciclables e intentamos reducir al máximo el uso de plásticos.

Recomendamos conservar los elementos de protección y cajas para poder reutilizarla en el futuro.



04. CONOCE LA BICICLETA OSSBY GEO

La Ossby GEO es una bicicleta eléctrica plegable que sorprende por su fácil y cómodo manejo. Es una bici muy ligera, con tan solo 16 kg de peso. Su sistema de plegado patentado EasyUp permite plegarla y desplegarla en un solo movimiento.

La Ossby GEO es una eBike ideal para moverse por la ciudad y ofrece un excelente rendimiento tanto en terreno llano como con pendientes gracias a sus 5 velocidades y asistencia al pedaleo.

Otro aspecto que destaca en este modelo es la facilidad de desplazamiento que permite una vez plegada, ya que continúa desplazándose sobre sus ruedas, evitando así tener que cargar con ella.



PARTE TRASERA

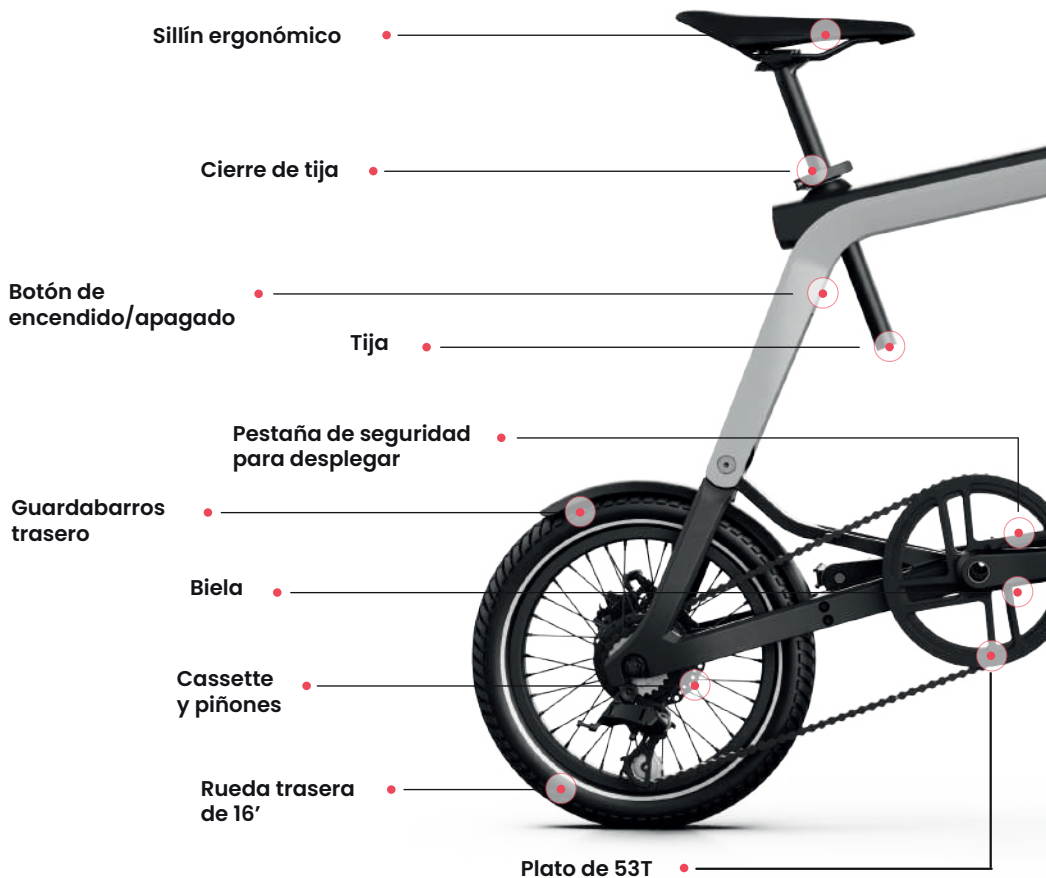

PARTE DELANTERA



ESPECIFICACIONES TÉCNICAS

Peso y tamaño

Peso aproximado: 16 kg

Tamaño desplegada: 0,98 m / 1,22 m / 0,6 m

Tamaño plegada: 0,98 m / 0,75 m / 0,25 m

Volumen: 0,18 m³

Cuadro

Cuadro de composite sostenible ultraligero

Ossby GEO

Unisex de tamaño único

Sistema de plegado "EasyUp" patentado por Ossby

Horquilla

Horquilla fibra de carbono Ossby GEO

Transmisión

Biela y plato de 53T Sensah modelo SENICX FD3

Cassette 5V: 11-24T

Cadena KMC HV500. 142mm

Ruedas

Tamaño: 14" delantera – 16" trasera

Llantas de aluminio doble pared

Cubiertas con banda reflectante

Frenos

Frenos de disco hidráulicos Promax DSK 923

Rotor 140 mm

Guardabarros y pie

Guardabarros de ABS reciclado

Pata de cabra de aluminio incluida

Potencia y Tija

Potencia regulable en ángulo de aluminio Zoom

Tija Zoom y cierre de aluminio

Manillar

Manillar plegable de aluminio

Dimensiones: diámetro 22 mm | Largo: 600 mm

Pedales

Pedales plegables de aluminio

Tamaño: 50 mm x 113 mm x 30 mm

Rosca: 14 mm

Sistema eléctrico

Motor Bluetooth Keyde S110

Potencia nominal: 250 W

Velocidad máxima: 25 km/h

Par motor: 35 Nm

Protección IP65 contra el agua y el polvo

Batería y Autonomía

Batería de Ion-Litio

36V y 7Ah

Autonomía: 70 km

Control por App de Ossby o mediante controlador

Bluetooth en el manillar (venta por separado)

Certificación UN38.3

Carga completa: 4 horas (aprox.)

Cargador 120-240V incluido

Luces

Luz LED trasera integrada con sensor de freno

Recomendaciones

Altura recomendada del usuario: 1,50 a 1,90 m

Peso máximo de carga: 110 kg

NOTA:



Las especificaciones técnicas y componentes pueden cambiar sin previo aviso.

PLEGADO Y DESPLEGADO DEL CUADRO

El plegado y desplegado de la bicicleta eléctrica Ossby GEO es muy rápido, tan solo te llevará un segundo. Gracias a su sistema “EasyUp” es muy fácil poder plegarla para poder guardarla en cualquier sitio.

Dispones de videotutoriales explicativos en esta página:

<https://ossby.com/soporte-tecnico/>

Desde Ossby te recomendamos 2 formas de plegarla para que tú elijas la que más te guste:

Modo 1:

Con la bicicleta desplegada, posíciónate a su lado izquierdo con las piernas en línea con la rueda trasera.

Aprieta el freno derecho para bloquear la rueda trasera.

Tira del manillar hacia ti de forma firme, de manera que solo la rueda delantera se mueva hacia atrás y se vaya plegando la bicicleta.

Modo 2:

Con la bicicleta desplegada, posíciónate a su lado izquierdo con las piernas en línea con la rueda trasera.

Sujeta con una mano el sillín de la bicicleta.

Con la otra mano, coge el nudo de la biela y tira hacia arriba para que la bicicleta se vaya plegando poco a poco. La pestaña de seguridad bloqueará el sistema de plegado para que no se abra.

DESPLEGADO DEL CUADRO:

Con la bicicleta plegada, posíciónate a su lado con las piernas en línea con la rueda trasera.

Levanta la pestaña de seguridad que se encuentra en el cuadro central (por donde están el plato y las bielas) con una mano.

Mientras que con la otra mano, posicionada en la caja del pedalier, haces presión hacia abajo para que la bicicleta se despliegue totalmente.

Te aconsejamos que para el primer uso repitas el movimiento de plegado y desplegado unas cuantas veces para que el sistema se ajuste y sea más suave.

ADVERTENCIA:



Apaga la bicicleta antes de plegarla o desplegarla. Evita colocar las manos o los dedos en zonas del cuadro que puedan hacerte daño al plegar o desplegar la bicicleta.

PLEGADO Y DESPLEGADO DEL MANILLAR

El manillar Ossby es un sistema desarrollado y patentado por Ossby.

Plegado del manillar:

Para plegar el manillar solo tienes que mover cada uno de los cilindros centrales hacia los puños del manillar (hacia afuera) y se quedarán plegados, con los brazos del manillar alineado con el cuadro.

Desplegado del manillar:

Para volver a desplegarlo, solamente tienes que extender los cuernos del manillar hacia su posición natural y volverán a su lugar inicial automáticamente, quedándose bloqueado por un sistema de muelles.

Sistema de plegado



Sistema de desplegado



PLEGADO Y DESPLEGADO DE LOS PEDALES

Plegado y desplegado de los pedales:

Presiona el botón central y girar el pedal hacia la biela.

Desplegado de los pedales:

Para desplegarlo, ayuda al pedal a volver a coger su posición natural y una vez en su sitio, se quedará bloqueado, listo para pedalear.



AJUSTES DE LA BICICLETA

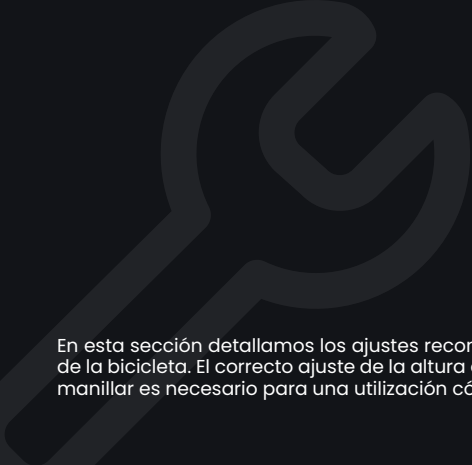

En esta sección detallamos los ajustes recomendados para disfrutar de la bicicleta. El correcto ajuste de la altura del sillín y de la altura del manillar es necesario para una utilización cómoda de la Ossby.

AJUSTE DEL SILLÍN

Ajusta la altura del sillín:

Afloja la abrazadera del sillín para introducir o mover la tija.

Introduce la tija (en el caso de que no estuviera puesta)

Coloca la tija a la altura deseada, pero asegúrate de que la señal de mínimo siempre quede oculta en el cuadro. Nunca deberás colocar el sillín con esta marca visible.

Una vez colocado, asegúrate de cerrar correctamente la abrazadera.

Comprueba que el sillín está bloqueado correctamente.

Verifica que el sillín está a la altura necesaria para que estires la pierna por completo cuando el pedal se sitúa en su posición más baja. Si no es así, vuelve a efectuar los mismos pasos hasta encontrar la posición adecuada.

MUY IMPORTANTE:



Para tu seguridad nunca permitas que la marca mínima de la tija quede fuera del cuadro de la bicicleta. Antes de cada uso comprueba que la línea esté oculta.

Ajustar la inclinación del sillín

La pauta recomendable es mantenerlo completamente plano o con una mínima desviación negativa de un grado. Es decir, la nariz del sillín puede estar ligeramente elevada (entre 0,5 cm y 1 cm).

Asegúrate periódicamente de que el sillín está bien sujeto a la tija.

Asegúrate de que el sillín esté correctamente alineado en paralelo al cuadro para evitar posibles pérdidas de control de la bicicleta.

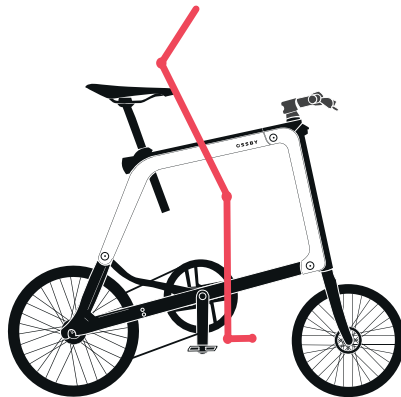

EL MANILLAR

Por norma general, el manillar debe estar alineado 1 o 2 cm por debajo de la altura del sillín, aunque cada usuario podrá buscar la posición que le resulte más cómoda.

Ajuste de la inclinación de la potencia del manillar

Puedes ajustar la inclinación del manillar de tu Ossby GEO para ganar unos centímetros de altura.

Para ajustar la potencia y poder modificar la inclinación del manillar a tu gusto necesitarás una llave allen del 5 y seguir los siguientes pasos:

Introduce la llave allen en la clavija central de la potencia que se encuentra a la derecha de del nudo del manillar (verás que tiene una serie de números del 0 al 60).

Gira un poco para aflojar

Mueve el manillar a la posición deseada

Vuelve a apretar el tornillo central de la potencia con la llave allen para fijarla en la posición que has seleccionado.

Verifica que el manillar ha quedado completamente fijo en la potencia y que no hay ningún movimiento entre piezas.



EL CUADRO DE COMPOSITE BIO

El cuadro de la Ossby GEO cuenta con patentes de diseño que la hacen única. Está hecho de composite bio y plásticos reciclados, es muy ligero y a la vez resistente. El composite bio es un material compuesto por fibras recicladas y resinas vegetales. Los materiales compuestos, o composite, suponen una revolución en los materiales utilizados para fabricar bicicletas, ya que su formulación es más resistente, ligera, sostenible, duradera y flexible que la del aluminio. Puedes leer más sobre las propiedades del composite en nuestra página web www.ossby.com

Inspecciona en busca de grietas, áreas rotas, astilladas o deslaminadas. Cualquier grieta es grave. No utilices ninguna bicicleta o componente que tenga una grieta de cualquier tamaño. En el caso de que el cuadro o cualquier otra parte de tu bicicleta Ossby tenga grietas, áreas rotas, astilladas o deslaminadas, por favor ponte en contacto con nosotros a través del formulario que encontrarás en nuestra página web: www.ossby.com/soporte-tecnico

LIMPIEZA

No utilices chorros de agua a presión o soluciones jabonosas, ya que podría contribuir al deterioro de la pintura y el cuadro de la Ossby GEO. Usa un trapo húmedo de algodón para limpiar la superficie del cuadro.



FRENOS

La bicicleta Ossby GEO está equipada con frenos hidráulicos de discos delanteros y traseros Promax DSK 923 que funcionan de manera independiente.

No circules con un solo freno funcionando.

Comprueba el buen estado de los frenos antes de montarte en tu bici.

La maneta izquierda activa la rueda delantera y la maneta derecha acciona el freno trasero.

Cuando aprietas la maneta del freno hacia ti, activas el freno de disco y la bicicleta se ralentiza.

Para realizar un ajuste o mantenimiento de los frenos, la bicicleta debe estar desplegada.

Lee el apartado de “Mantenimiento” para informarte sobre su mantenimiento.

△ Por favor, ten en cuenta que la distancia de frenado puede variar. En una carretera mojada por la lluvia, la distancia de frenado se alarga considerablemente (hasta un 40%).

△ Los frenos de disco pueden llegar a sobrecalentarse con un uso intensivo. No toques el disco hasta que se haya enfriado.

△ Bajo ninguna condición, la bicicleta se puede usar cuando el sistema de frenado (por ejemplo, los cables) está dañado. Si es el caso, contacta rápidamente con la tienda más cercana de la red de distribución Ossby.

CADENA

Comprueba periódicamente la tensión de la cadena.

Limpia la cadena del polvo y lubrícala con un lubricante adecuado.

Desde Ossby aconsejamos el uso de un lubricante orgánico y de origen vegetal, que son más respetuosos con el medioambiente.

Aplica el lubricante de cadenas mientras giras los pedales hacia atrás, asegurándote de que fluya sobre todo el sistema. Limpia y quita el exceso.

Después de 1500 km o máximo 3000 km, la cadena habrá alcanzado su grado de desgaste.

Una cadena desgastada puede afectar a la durabilidad de otros elementos. Es importante que un especialista verifique el estado de la misma.

El cambio de una cadena requiere ciertos conocimientos y herramientas, por lo cual aconsejamos que se haga por un profesional.

△ Cuando apliques el lubricante, asegúrate que el líquido no entre en contacto con los neumáticos, las llantas, o con el sistema de frenado, ya que podría aumentar las posibilidades de accidente.

RUEDAS

La rueda delantera de la bicicleta Ossby GEO es de 14 pulgadas y la rueda trasera de 16 pulgadas.

Para conducción cómoda y segura, los neumáticos deben estar inflados correctamente. La presión correcta aparece marcada en cada neumático.

La válvula de las cámaras de la ebike Ossby GEO son conocidas como "válvulas Schrader", las más comunes en el sector. Las válvulas presentan un ángulo para facilitar su inflado.

La presión del neumático delantero es:

Máximo 36 PSI | 2,5 Bar | 250 kPa

La presión del neumático trasero es de:

Mínimo 40 - máximo 65 PSI | 2,8 - 4,8 Bar | 280 - 480 kPa

Es muy importante utilizar un inflador que indique la presión para controlarla y utilizar la bicicleta con las ruedas correctamente infladas.

Las llantas de las ruedas deben estar lisas y sin fisuras.

Comprueba a menudo el estado de desgaste.

Revisa periódicamente el estado de tus neumáticos. Cuando sea el momento de cambiarlos, puedes encontrar todos los recambios que necesitas en nuestra página web www.ossby.com.



MARCHAS Y VELOCIDADES

La bicicleta eléctrica plegable Ossby GEO está equipada con un sistema de cambios de 5 velocidades que te permitirá adaptar tu pedaleo a diferentes condiciones de terreno y velocidad. La GEO cuenta con un cassette 5V: 11T, 13T, 16T, 20T y 24T.

En el manillar dispones de dos palancas de cambio en el lado derecho. Una de las palancas sirve para subir y la otra para bajar las marchas.

La marcha más baja o 1 corresponde al piñón más grande, el de 24T (T= Teeth en inglés / Dientes en español). La marcha más alta o 5, es el piñón más pequeño, con 11T.

Asegúrate de comprender cómo funcionan las marchas para disfrutar de una experiencia de conducción óptima.

Marcha 1 (Baja): Esta marcha es ideal para comenzar desde una parada completa o para subir cuestas empinadas. Proporciona una gran potencia de pedaleo, pero limita la velocidad máxima.

Marcha 2: Utiliza esta marcha en terrenos moderados. Te permite mantener una velocidad constante en terrenos planos o ligeramente inclinados sin ejercer demasiado esfuerzo.

Marcha 3: Perfecta para terrenos variados, esta marcha te permite un buen equilibrio entre velocidad y potencia. Úsala en terrenos ligeramente inclinados o cuando quieras mantener una velocidad moderada.

Marcha 4: Esta marcha es ideal para velocidades más altas en superficies planas o ligeramente descendentes. Te proporciona una mayor velocidad de cruceo con un esfuerzo de pedaleo razonable.

Marcha 5 (Alta): Utiliza esta marcha en descensos pronunciados o cuando quieras alcanzar velocidades máximas con un pedaleo mínimo. Ten en cuenta que en esta marcha puede ser más difícil iniciar desde una parada completa.



INTERRUPTOR DE ENCENDIDO/APAGADO

Debajo del tubo superior del cuadro, encontrarás un interruptor físico para encender y apagar totalmente la Ossby GEO. Este botón apagará tanto la batería, como la luz trasera y el motor.

Cuando no uses tu Ossby GEO es importante que la apagues presionando este botón por seguridad y para evitar daños de la batería. Puedes comprobar que la batería esté correctamente desconectada si la luz trasera integrada también se apaga.

Conector para el cargador

Interruptor de encendido/apagado



BATERÍA

La Ossby GEO integra su batería de Ion-Litio dentro del cuadro que permite una autonomía de más 50 km*.

Características principales:

Batería de Ion-Litio HDI Battery

36V y 7Ah

Autonomía: 70 km*

Certificación UN38.3

Carga completa: 4 horas (aprox)

Cargador 120-240V incluido

Seguridad: Esta batería tiene un sistema de seguridad (BMS) que protege y evita que la batería sufra sobrecargas, cortocircuitos y sobretensión.

Batería y BMS fabricados conforme a los estándares de calidad de la UE.



*La autonomía de 70 km ha sido estipulada en condiciones normales urbanas en modo 1 y esta variará por diferentes factores y variables como: inclinación o elevación del terreno, condiciones de la carretera, peso de carga, temperatura ambiente, desarrollo de la transmisión, estado de la batería, número de arranques y paradas, velocidad y resistencia del viento, nivel de la asistencia del pedaleo, entre otros.

Sigue estas instrucciones para maximizar la vida útil y el rendimiento de tu batería.

01. Carga Inicial

Antes de tu primer paseo, asegúrate de cargar completamente la batería. Conecta el cargador suministrado a la toma de carga de la batería (toma que está próximo al botón de encendido) y a una fuente de alimentación adecuada. El indicador luminoso del cargador cambiará de color rojo a verde cuando la carga esté completa.

02. Carga Regular

Mantén tu batería cargada entre los usos, evitando dejarla descargarse por completo. Esto ayudará a prolongar la vida útil de la batería y mantener un rendimiento constante..

03. Temperatura Óptima

La batería funciona mejor dentro de un rango de temperatura de -20 a 60° C. Evita exponer la bicicleta a temperaturas extremadamente altas o bajas, ya que esto puede afectar negativamente el rendimiento y la durabilidad de la batería.

04. Almacenamiento a Largo Plazo

Si planeas almacenar tu bicicleta durante un período prolongado, asegúrate de que la batería esté totalmente cargado o como mínimo aproximadamente al 50% de carga antes de guardarla. Almacena la bicicleta en un lugar fresco y seco, alejada de la luz solar directa y la humedad.

05. Ciclos de Carga

La batería de ion litio tiene un número limitado de ciclos de carga. Un ciclo de carga completo es cuando la batería se descarga y se carga al 100%. Para maximizar la vida útil de la batería, intenta evitar que se agote completamente la carga de la batería siempre que sea posible.

06. Cargador

Carga la batería únicamente con el cargador original de batería Ossby. Pueden ocurrir daños al utilizar dispositivos de carga no originales.

Sigue estas instrucciones para maximizar la vida útil y el rendimiento de tu batería.

DATOS DEL CARGADOR

Mantén el cargador de batería alejado de la lluvia o la humedad.

Mantén limpio el cargador de batería.

Antes de cualquier operación de carga, verifica el estado del cargador de batería (cable, enchufe, conectores). Si se detecta algún daño, NO utilices el cargador y ponte en contacto con Ossby o un distribuidor.

Recomendamos que la carga de la batería sea bajo supervisión.

Mantenga el cargador fuera del alcance de los niños.

Nunca utilices este cargador de batería para cargar otros dispositivos electrónicos.

No emplees ningún otro cargador o método de carga para recargar las baterías de la bicicleta eléctrica. El uso de cualquier otro cargador podría provocar un incendio, una explosión o daños en la batería.

07. Reciclaje:

Cuando llegue el momento de reemplazar la batería y el cargador, asegúrate de seguir las regulaciones locales para el reciclaje de baterías de ion litio y componentes electrónicos. Las baterías contienen materiales valiosos y peligrosos que deben ser tratadas adecuadamente en puntos especiales para su recolección.

En los países de la Unión Europea existen

puntos limpios donde puedes dejar las baterías. Te recomendamos que para la sustitución de la batería acudas a un taller especializado. Este tomará todas las precauciones necesarias y enviará la batería usada a un centro de tratamiento.

08. Advertencias

No intentes abrir o desmontar la batería. Hacerlo podría dañar la batería o provocar su calentamiento y/o incendio.

Evita impactos fuertes o caídas que puedan dañar la batería.

No expongas la batería ni la bicicleta a temperaturas extremadamente altas o llamas.

No dejes la bicicleta a la luz solar directa o en un sitio que pueda calentarse por exposición a la luz solar directa.

Almacena la bicicleta en un lugar seco y alejado de la luz solar.

No arroje la bicicleta ni la batería al fuego ni la esponja a fuentes de calor. Si lo hace, podría provocar un incendio o una explosión.

 No deseches la batería, cargador o material electrónico en el cubo de la basura.

Para los países de la Unión Europea:

De acuerdo con la Directiva Europea 2012/19/UE, los dispositivos/herramientas eléctricas que ya no puedan ser utilizados, y de acuerdo con la Directiva Europea 2006/66/CE, las baterías defectuosas o usadas o los paquetes de baterías, deben ser desechados y reciclados por separado de manera ecológica.

Te aconsejamos cargar la batería cada 4 semanas (aunque no la utilices) para garantizar el rendimiento de la batería en el tiempo.

Siguiendo estas pautas, podrás disfrutar al máximo de tu bicicleta eléctrica y sacar el máximo provecho de la potencia y durabilidad de su batería de ion litio.

Especificaciones técnicas Batería Ossby GEO

Especificaciones eléctricas	Modelo	10S2P BAK NI8650CP A02
	Tecnología	Litio-ion NMC
	Voltaje nominal	36V
	Capacidad nominal	6.7Ah
	Wh	241.2 Wh
Carga estándar	Voltaje	42±0.2 V
	Corriente de carga máxima	3 A
	Modo de carga	DC CV, utilice un cargador de litio especial
Descarga Estándar	Corriente estándar	15A
	Pico	30A
	Tensión de corte	29V
Temperatura	Temperatura de carga	-10°C~+60°C
	Temperatura de descarga	- 20°C~+60°C
	Temperatura de almacenamiento	- 20°C~+60°C
Mecánica	Dimensiones (mm)	330*36*50 mm aprox.
	Peso	1 kg. approx.
	Protección	Protección contra sobrecarga, protección contra sobredescarga, protección contra la sobretensión, protección contra cortocircuito
BMS	15A	
Terminaciones	Fibra y termorretráctil	Termorretráctil
	Conexiones	Cable sin conector

MOTOR BLUETOOTH

La bicicleta Ossby GEO cuenta con motor Bluetooth de asistencia al pedaleo, localizado en el buje de la rueda trasera.

En España y en Europa se conocen comúnmente a las bicicletas eléctricas de pedaleo asistido (EPACs) como bicis eléctricas. La Ossby GEO cumple con la legislación Europea sobre EPACs y está equipada con un motor eléctrico que solo proporciona asistencia al pedaleo y se apaga cuando se alcanza una velocidad máxima de 25 km/h. Esta limitación puede ser reducida (nunca aumentada) desde la App para ajustarla a las normativas de otros países.

El motor Bluetooth de la Ossby GEO consta con 5 niveles de asistencia que se pueden seleccionar desde la APP gratuita de Ossby o a través de los dispositivos Bluetooth que se venden por separado*. El nivel 1 corresponde al nivel más bajo de asistencia y el nivel 5, al más alto. Puedes apagar el motor desde la aplicación pulsando "OFF" o seleccionando el nivel 0.

*Consulta la tienda online de Ossby.

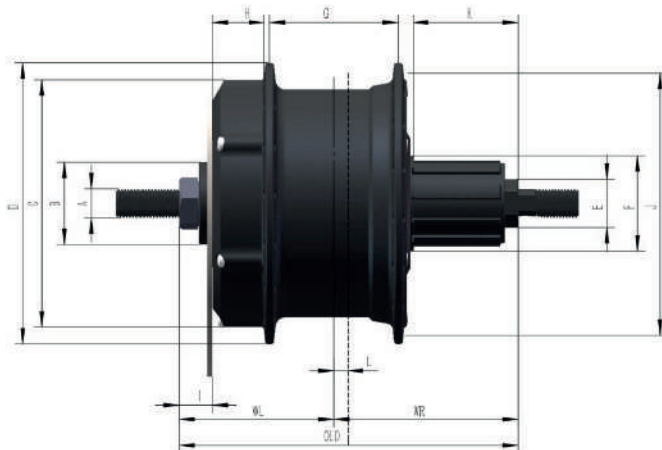

CARACTERÍSTICAS DEL MOTOR

Motor Bluetooth Keyde S110

Díámetro	113mm±1mm
Ancho	135±2mm
Controlador	Interno
Sensor	Interno
Potencia nominal	250 W
Potencia máxima	500 W
Max. Torque	35 N·m
Tensión nominal	36 V
Corriente nominal de entrada	7.8 A
Relación de reducción	1:13.5
Grado-capacidad	>20%
Eficiencia	>89%
Revoluciones	160-260RPM
Ruido	<50 dB
Temperaturas de funcionamiento	-20 - 45°C
Temperaturas de almacenamiento	-20 - 45°C
Impermeabilidad y resistencia al polvo	IP65
Peso	2,3 Kg

DESCARGAR LA APLICACIÓN

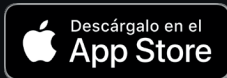

Para descargar la aplicación gratuita, disponible para iOS y Android, entra en la PlayStore de Android o en la Store de Apple y busca "Ossby". También encontrarás los enlaces de descarga en nuestra web: www.ossby.com/app



¡HOLA!



APLICACIÓN MÓVIL DE OSSBY

La intuitiva aplicación Ossby es tu estación de control principal para la Ossby GEO.

Con la aplicación tendrás toda la información de tu bici al alcance de tu mano gracias a la conexión Bluetooth.



5 niveles de asistencia al pedaleo



Indicador de velocidad



Estado de la batería



Distancia recorrida



Promociones exclusivas



Multidioma: Alemán, Español, Francés, Inglés, Italiano y Portugués



Kilómetros o millas, tu eliges



Límite de velocidad: 25km/h (EU)



Combínalo con el dispositivo Bluetooth



Seguridad: Temperatura del motor



Además, en la sección de "Ayuda" podrás acceder a videotutoriales, manual de instrucciones, preguntas frecuentes y soporte técnico.

CÓMO USAR LA APLICACIÓN

CONECTA TU OSSBY **GEO** PRIMEROS PASOS

ENCIENDO EL MOTOR

Enciende la bicicleta con el botón que está en el cuadro.

ACTIVA EL MOTOR

Pedalea un poco para que el motor se encienda. Asegúrate de que la batería esté cargada.

ENCIENDE EL BLUETOOTH

Ve a los ajustes de tu teléfono para activar el Bluetooth.

CONECTA TU BICI CON LA APP

Autoriza a la App de Ossby a los diferentes permisos necesarios para que todo funcione correctamente. Presiona en el botón de "Buscar Bicicleta" y elige tu bicicleta. Podrás nombrar tu ebike para diferenciarla en el caso de que tengas más de una.

¡LISTO!

Tu ebike GEO está conectada y podrás usar todas las funcionalidades.



PANTALLAS DE LA APLICACIÓN

En la parte inferior encontrarás tres iconos para navegar en las diferentes pantallas:



PANTALLA PRINCIPAL

En esta pantalla podrás acceder a diferentes páginas para encontrar una solución a tu problema:



PANTALLA DE AJUSTES

En el panel de **AJUSTES** de la App tendrás acceso a:

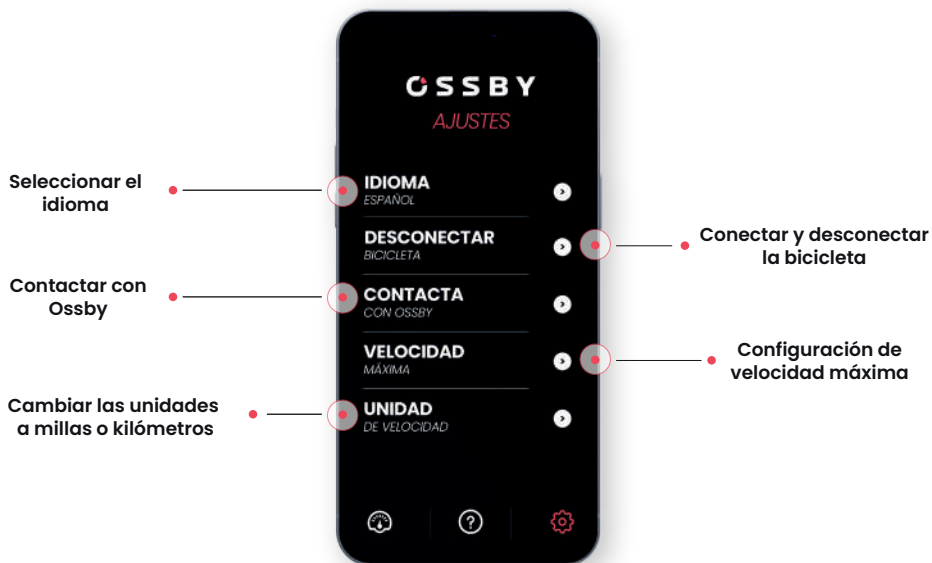

Si tienes problemas para conectar tu bici, accede en la sección de Ayuda a "preguntas frecuentes" o visita nuestros "videotutoriales".

PANTALLA DE AYUDA

En esta pantalla podrás acceder a diferentes páginas para encontrar una solución a tu problema:



PROBLEMAS CON LA APLICACIÓN

△ NO CONSIGO CONECTAR LA APP CON LA BICICLETA

Asegúrate de que tienes activado el Bluetooth en tu teléfono.

Gira la rueda trasera en varias ocasiones para que el motor se active y envíe una señal más fuerte a tu dispositivo.

Asegúrate de que la batería de la bicicleta esté cargada.

Significado de los símbolos en la pantalla principal de la app:

✱ App y bicicleta conectada. Sincronización correcta.

✘ Bicicleta no conectada.

CÓMO USAR LA OSSBY GEO

TODO LISTO PARA PROBARLA

01. AJUSTA LA ALTURA DEL SILLÍN Y REVISAS EL ESTADO DE LA BICICLETA

Tal y como señalábamos en el apartado “3-ANTES DE USAR LA OSSBY GEO” pon el sillín a tu altura y revisa el estado de los frenos, neumáticos, cadena, etc.

02. ENCIENDE LA BICI

Enciende la bicicleta con el botón que encontrarás en la parte inferior del tubo superior del cuadro de la bici. Verás que se enciende la luz trasera.

03.

ACTIVA EL MOTOR

Pedalea un poco para que el motor se encienda. Asegúrate de que la batería esté bien cargada.

El motor de la bicicleta, si no ha sido apagado previamente desde la App o desde el dispositivo Bluetooth, se activará con la primera pedalada y supere los 5 km/h. Sin necesidad de tener la App conectada o el dispositivo Bluetooth, la ebike comenzará a funcionar en la asistencia más baja (nivel 1).

Para utilizar la App y utilizar todas las funcionalidades sigue los pasos del apartado “Cómo usar la aplicación”

Para utilizar la App con el Botón Bluetooth (vendido por separado) sigue las instrucciones del Manual de Instrucciones del Botón Bluetooth.

Te aconsejamos que antes de usar la Ossby GEO por la ciudad, te tomes el tiempo necesario para familiarizarte con el funcionamiento del sistema de asistencia eléctrica y de la bicicleta en un lugar tranquilo, apartado del tráfico o de peligros.

Antes de usar tu bicicleta Ossby GEO, asegúrate de haber leído las secciones “Instrucciones de Seguridad” y “Antes de Usar la Ossby GEO” de este Manual.

CÓMO SE CARGA MI OSSBY GEO

Se recarga con el cargador (proporcionado con la compra de la bicicleta) enchufándolo en cualquier toma eléctrica de 120-240V.

Sigue estos pasos para asegurarte de cargar tu batería de manera correcta y eficiente:

01. Preparación

Asegúrate de que tu bicicleta eléctrica esté apagada dándole al interruptor, de lo contrario la batería no se cargará. Localiza el puerto de carga de la bicicleta, que se ubica junto al botón de encendido. Para evitar que entre polvo o agua, lleva una tapa de goma como protección. Retira esta tapa para dejar el puerto libre.

02. Conexión del cargador

Conecta el cargador suministrado a una toma de corriente eléctrica adecuada. Luego, conecta el extremo del cargador al puerto de carga de tu bicicleta GEO. Asegúrate de que la conexión esté segura.

Indicador de carga

03. El tiempo de recarga de la batería al completo es de entre 3 y 4 horas. Una señal luminica le confirmará cuando se ha completado la carga. **La luz roja** significa que aún no está totalmente cargada, y pasará a **verde** cuando la carga esté completa.

04. Carga en curso

Deja que la batería se cargue completamente. Durante este proceso, es normal que la batería se caliente ligeramente. No te preocupes, esto es parte del funcionamiento normal.

05. Carga completa

Una vez que la carga esté completa, el indicador luminoso del cargador cambiará a color verde. Esto indica que la batería está lista y completamente cargada.

06. Desconexión

Desconecta el cargador del puerto de carga de la bicicleta y luego desconéctalo de la toma de corriente eléctrica. Vuelve a tapar el puerto de carga de la bicicleta con el tapón de goma para que no entre polvo ni agua dentro del sistema.

Recomendaciones:

La batería se puede cargar cuando sea necesario, no es necesario esperar hasta que se agote. Si no vas a utilizar la bicicleta en una larga temporada, asegúrate de dejar la batería cargada.

Por último, te aconsejamos cargar la batería cada 4 semanas para garantizar el rendimiento de la batería en el tiempo.

⚠ Atención: es importante no dejar la batería enchufada durante más tiempo de lo necesario. Una vez finalizada la carga, desconecte el cargador lo antes posible.

Lee atentamente el apartado "Batería" del manual de usuario para obtener más información sobre el mantenimiento, cuidado, reciclaje y advertencias sobre la batería de la Ossby GEO.

ACCESORIOS (MOCHILAS, CESTAS, ETC...)

La Ossby GEO cuenta en el frontal con un soporte para acoplar la gama de accesorios de Ossby. Podrás instalar fácilmente: mochilas, cestas, portabolsos y bolsas, entre otros.

Los accesorios desarrollados son creados a medida por la marca Ossby.

Los accesorios de Ossby están a la venta en la propia tienda online de Ossby, así como en la red de distribuidores y tiendas oficiales que así lo soliciten.

La utilización de accesorios y mochilas no oficiales de la marca Ossby podrían producir daños que no quedarían cubiertos por la garantía.

El soporte frontal puede soportar hasta una carga máxima de 5 kg. Superar este límite podría poner en riesgo la seguridad de la bicicleta y la del usuario.



05. MANTENIMIENTO Y SOPORTE TÉCNICO

Limpieza

NO UTILIZAR AGUA A PRESIÓN o soluciones jabonosas, ya que podría contribuir al deterioro de los componentes y del cuadro de la Ossby GEO. Usa un trapo suave húmedo de algodón.

Revisiones periódicas

Recomendamos que hagas una revisión con un mecánico tras los primeros 150 kilómetros en tu Ossby GEO o durante el primer mes, lo que ocurra primero. El motivo es que determinados componentes de la bicicleta necesitan reajustarse después de un primer uso y así evitar daños futuros.

Recomendamos que se realice un mantenimiento regular por un técnico una vez al año o cada 2000 km, lo que ocurra primero.

Batería, motor y cargador

No intentes abrir ni acceder a ninguna parte del sistema eléctrico de la bicicleta. Existen riesgos de lesiones al usuario y daños permanentes a la bicicleta.

Tienes toda la información relativa a la batería, motor y cargador en sus respectivos apartados en este Manual de Instrucciones.

Frenos

La bicicleta Ossby GEO lleva de serie frenos hidráulicos de disco Promax DSK 923

Se recomienda revisar el sistema de frenos cada 1000 km o cada año o tan pronto como sientas una pérdida de efectividad en los frenos o un ruido chirriante.

Los frenos hidráulicos llevan un líquido dentro que, en el caso de los Promax DSK 923, es un aceite mineral. Para el mantenimiento y ajuste de frenos, en el caso de que ya no sea efectivo, es necesario cambiar el líquido de frenos y renovarlo por completo. Este trabajo debe realizarlo un profesional, por lo que te recomendamos que lleves tu bicicleta a un taller de la red de distribución de Ossby. Aprovecha también para comprobar el estado de las pastillas de freno y del disco.

Sistema de plegado:

Una pequeña película de grasa en las juntas de la bisagra del sistema de plegado ayuda a que la bicicleta se pueda plegar con mayor facilidad.

Cadena:

Limpia la cadena del polvo y lubrícala con un producto adecuado para evitar el desgaste prematuro y mantener un pedaleo suave.

Después de 1500 km o un máximo de 3000 km, la cadena habrá alcanzado su grado de desgaste y será necesario su reemplazo.

Ruedas:

Verifica la presión de las ruedas.

Mantén las ruedas infladas a la presión recomendada para un mejor rendimiento y comodidad de conducción.

Lee con atención el apartado "Ruedas" de este Manual de Instrucciones para obtener información sobre la presión necesaria y más consejos.

△ Siempre utiliza accesorios, componentes y piezas de repuesto originales de Ossby en caso de necesidad. Si las piezas de reemplazo que se utilizan no son las seleccionadas por la marca, puede afectar a la experiencia en la bicicleta y limitar sus propiedades, incluso provocar defectos o roturas. No repares o reemplaces componentes por tu cuenta. Encuentra una tienda profesional para hacer los arreglos cruciales.

Par de aprietes

A continuación, detallamos las principales fuerzas de aprietes que debes de aplicar para un mantenimiento básico de la bicicleta:

Sillín:

Agarre de tija al sillín: 6 Nm

Potencia:

Ángulo del manillar: 18,5 Nm

Tubo de horquilla: 10 Nm

Tapa del manillar: 4-6 Nm

Maneta de frenos: 3-5 Nm

Cuadro: 12 Nm

Tornillo del pedalier: 0,5-1,5 Nm

Brazo de la biela: 12-14 Nm

Pedales: 31-34 Nm

Tornillo fijación de la pinza de frenos: 6-8 Nm

Tornillo fijación cambio trasero: 8-10 Nm

Para conocer los pares de aprietes de las otras piezas de la bicicleta Ossby, por favor ponte en

contacto con nosotros a través de nuestra [página web www.ossby.com/soporte-tecnico](http://www.ossby.com/soporte-tecnico). Recuerda que un mantenimiento adecuado no solo prolonga la vida útil de tu Ossby GEO, sino que también garantiza una experiencia de conducción segura y placentera en cada aventura urbana.

Reparabilidad

Ensamblaje por módulos independientes:

Los cuadros de nuestras bicicletas plegables están compuestos por secciones independientes, lo que permite reparar una sección en el caso de que resulte dañada. Una solución asequible y sostenible para aumentar aún más la vida útil de nuestras bicis.

Reciclaje

🗑️ No deseches la bicicleta, ni su batería, cargador o componentes en el cubo de la basura. Estos deben ser depositados en puntos limpios para su correcto tratamiento.

De acuerdo con la Directiva Europea 2012/19/UE, los dispositivos/herramientas eléctricas que ya no puedan ser utilizados, y de acuerdo con la Directiva Europea 2006/66/CE, las baterías defectuosas o usadas o los paquetes de baterías, deben ser desechados y reciclados por separado de manera ecológica.

06. PIEZAS DE REPUESTO

En Ossby, al ser fabricante de la bicicleta eléctrica plegable Ossby GEO, disponemos de todas las piezas de repuesto que puedas llegar a necesitar. En nuestra tienda online encontrarás la mayoría de los repuestos. En el caso de no estar disponible en la tienda online, por favor, ponte en contacto a través de nuestra página de Soporte Técnico (www.ossby.com/sopORTE-tecnico) y te enviaremos más información y un presupuesto para la pieza que necesitas.

Alguna de las piezas que podrás encontrar en nuestra tienda online www.ossby.com/eshop son:

- Rueda delantera
- Rueda trasera
- Cámaras
- Llantas
- Cubiertas
- Sillín
- Manillar plegable
- Pata de cabra
- Puños
- Pedales plegables
- Batería
- Cargador

07. GARANTÍA DEL FABRICANTE

La garantía de calidad de las bicicletas Ossby da derecho a la reparación de cualquier posible defecto de origen en la bicicleta, incluido piezas de recambio y mano de obra, durante un periodo de 3 años desde la fecha de compra (tal y como recoge el Real Decreto-ley 7/2021 del BOE).

Ossby ofrece una garantía por un periodo de 3 años desde la fecha de compra de la bicicleta o ebike, al igual que los componentes electrónicos (motor, cargador, dispositivos Bluetooth) así como para los accesorios.

Garantía del cuadro composite

En el caso del cuadro de composite de la bicicleta eléctrica plegable Ossby GEO, **se puede extender cuatro (4) años más** su garantía al validarla en la página oficial de Ossby. En este caso, el cuadro de composite de la bicicleta constaría con un total de 7 años de garantía.

En el supuesto de ser necesario sustituir el cuadro, lo reemplazaremos en el color original siempre que haya disponibilidad. Si por falta de stock algún color estuviera agotado, nos pondremos en contacto de inmediato con el cliente para comunicarle la incidencia y proponer un cambio por otro color.

Batería:

La batería cuenta con 1 año de garantía ⁽¹⁾ debido a su consideración como consumible

(un componente susceptible de degradación).

⁽¹⁾ La pérdida de autonomía de la batería, como consecuencia de su uso o paso del tiempo, no es un defecto de fabricación. Es un comportamiento inherente a las propiedades del litio. Por lo tanto, la garantía solo se aplicará en caso de que la pérdida de autonomía sea inferior al 70%. En caso de que el usuario/punto de venta requiera que Ossby realice una prueba de autonomía en una batería, y el informe generado por dicha prueba muestre un resultado igual o superior al 70%, el primero deberá asumir los costos generados por la realización de dicha prueba, así como los costos de envío derivados, si corresponden.

Para poder ejercer tu derecho de garantía será imprescindible tener un justificante de compra válido.

La garantía entrará en vigor a partir de la fecha de compra y se aplicará solo al propietario original, por tanto, es intransferible.

Esta garantía se aplicará solo a las bicicletas Ossby adquiridas a través de su web www.ossby.com y a todas aquellas compradas en cualquiera de los puntos de la red de distribuidores o tiendas autorizadas.

La garantía no incluye las deficiencias que se produzcan a consecuencia del mal uso, negligencia, golpes, manipulaciones indebidas y cualquier causa de fuerza mayor o ajena a su utilización normal y correcta.

Las bicicletas Ossby están fabricadas para ser usadas en ciudades, carreteras y caminos en buen estado.

La garantía no cubre los posibles desperfectos de pintura, cromado o acabado generales que se produzcan por exposición o contacto con agentes corrosivos. Tampoco se cubren desperfectos ocasionados por la instalación de piezas o accesorios no diseñados originalmente por Ossby.

Quedan excluidas de esta garantía las operaciones de instalación, ajuste, puesta a punto, limpieza, etc., así como la reposición de piezas que, por su propia naturaleza, están sometidas a desgaste por el uso y/o funcionamiento normal, tales como cámaras, cubiertas, frenos, cambios, cadena, platos, juego de pedalier, piñones, etc. en la medida que no presenten defectos de material o de montaje.

Anulación de la garantía

La garantía queda anulada en los siguientes casos:

La bicicleta Ossby ha sido dañada debido a haber sido usada para campeonatos, competiciones, saltos, descensos, acrobacias o pruebas deportivas.

La bicicleta se ha utilizado de forma inapropiada o de cualquier otra forma que no sea la habitual, teniendo en cuenta el uso urbano de la misma.

Cuando se haya expuesto la bicicleta – o haberla utilizado – en condiciones o en climas extremos.

La bicicleta ha sido implicada en un accidente.

La bicicleta no se reparó siguiendo las instrucciones de manual de usuario o siguiendo las instrucciones del soporte técnico.

La bicicleta ha sido manipulada, reparada o su mantenimiento fue realizado por un distribuidor no autorizado por el fabricante.

La bicicleta ha sido reparada o ensamblada con piezas no originales.

El primer propietario ha transferido la bicicleta a una tercera persona.

Para ejercer tu derecho de garantía

Para compras a través de nuestra tienda online:

En primer lugar, debes haber registrado y validado la garantía en la página oficial de Ossby: www.ossby.com/garantia

Una vez enviado el formulario de validación de garantía, debes ponerte en contacto con Ossby a través del formulario de contacto de la página de Servicio Técnico. Explica cuál es el problema, cómo se ha producido y adjunta imágenes de la zona dañada o problema para facilitar su análisis.

Cuando se reciba el formulario, se hará una primera valoración y, si fuera necesario, la bicicleta será recogida para una segunda valoración, haciéndose cargo Ossby de los gastos de envío en un primer momento.

En el caso de que sea un daño o reparación cubierta por la garantía, la bicicleta será reparada sin gasto adicional alguno. En el caso contrario, es decir, de que comprobada la avería se concluyera que la misma no obedece a defectos de calidad del producto; los gastos, tanto de recogida y envío como la reparación, correrán por cuenta del cliente.

Para compras a través de marketplaces o red de tiendas distribuidoras:

En primer lugar, debes haber registrado y validado la garantía en la página oficial de Ossby: www.ossby.com/garantia

A continuación, deberás ponerte en contacto con atención al cliente o el servicio técnico de la tienda en la que has adquirido la bicicleta.

La tienda, distribuidor o marketplace te dará una respuesta.

Validación o registro de la garantía

Introduce los datos requeridos en el formulario que encontrarás en la página web www.ossby.com/garantia y te daremos de alta en nuestro sistema de garantía, con el fin de poder atenderte lo mejor posible en caso de que tuvieras que hacer uso de la misma. Al validar y registrar tu garantía obtienes 4 años de garantía extra del cuadro de composite de la Ossby GEO.

Recuerda guardar el ticket de compra o email de compra a modo de comprobante.

Para validarla necesitarás el número de serie que podrás encontrar bajo la caja de pedalier (cilindro central de la bicicleta donde se unen las bielas y los pedales).

El formato del número de serie se compone de OSS + 7 dígitos.

08. PREGUNTAS FRECUENTES

Visita nuestra página web www.ossby.com/faq en la que encontrarás más respuestas.

¿Qué es el composite que se utiliza para el cuadro de la Ossby GEO?

Los materiales compuestos o composite se forman a partir de dos o más elementos diferentes con propiedades distintas. Esta combinación permite desarrollar nuevos elementos con propiedades únicas.

Para la fabricación del cuadro de nuestras bicicletas utilizamos plástico reciclado y un composite con una matriz de aceite vegetal y fibras recicladas.

Somos la primera marca española en emplear este innovador material para crear una bicicleta más ligera, resistente y sostenible.

¿Es posible cambiar la batería cuando acabe su vida útil? ¿Cómo se puede reemplazar?

Sí, la batería podrá ser reemplazada. Está ubicada dentro del cuadro, pero se puede extraer para su sustitución abriendo (con herramientas adecuadas) el panel superior. Sin embargo, recomendamos llevar la bicicleta eléctrica a uno de los talleres de nuestra red. Allí, un especialista podrá reemplazar la batería de manera segura y realizará el protocolo adecuado con la batería antigua.

Recuerda que las baterías no se deben desechar en la basura y deben ser depositados

en un punto limpio o centro para su correcto procesamiento.

En nuestra tienda online todos los repuestos y componentes para que puedas comprarlos fácilmente.

¿Es conseguir los recambios para la Ossby GEO? ¿Son repuestos estándar?

A la hora de sustituir alguna pieza, los componentes de nuestras bicicletas eléctricas son bastantes estándares y muy fáciles de cambiar. Al ser fabricantes directos, garantizamos tener piezas de repuesto y componentes para nuestros distribuidores, usuarios y cualquier taller de reparación de bicicletas.

Podrás encontrar los componentes y recambios en la página de nuestra tienda online "Componentes".

¿Cuál es la altura mínima/máxima para montar esta bicicleta?

La altura mínima recomendada es de 1,50 m (4 pies y 11 pulgadas) y la altura máxima es de 1,90 m (6 pies y 3 pulgadas).

¿Cuál es el peso máximo que soporta la Ossby GEO?

El peso máximo recomendado para la Ossby GEO es de 110 kg.

¿Cuál es la velocidad máxima del motor eléctrico?

La velocidad máxima, limitada por la legislación de la UE, es de 25 km/h (15,5 mph.)

Nuestra bicicleta eléctrica plegable Ossby GEO cumple con la Directiva 2002/24/CE de la Unión Europea. Una EPAC (bicicleta asistida por pedales eléctricos) debe: Tener un motor auxiliar con una potencia continua no superior a 250 vatios. Corta progresivamente la asistencia del motor cuando el ciclista alcanza una velocidad de 25 km/h o deja de pedalear.

Para otros mercados más restrictivos, esta limitación se puede reducir desde la App.

¿Se puede ajustar la altura del manillar?

Sí, el manillar se puede elevar moviendo la potencia. El rango de ajuste soportado va desde 0° hasta 60°. Tienes más información en el Manual de Instrucciones en el apartado “Manillar”

¿Cuántas velocidades tiene? ¿Son cambios externos o internos?

La Ossby GEO viene de serie con un sistema de cambio de 5 velocidades de piñones externos.

¿Cuántos niveles de asistencias tiene la GEO y cómo se controlan?

Puedes usar la App gratuita o el Botón Bluetooth (venta por separado).

Para controlar el motor, batería y modos los 5 niveles de asistencia de tu Ossby GEO solo necesitarás descargar nuestra App gratuita en tu smartphone (Gratis para Android o iOS).

Para encender el motor de la bicicleta y establecer la conexión, dale un par de pedaladas para que se mueva la rueda.

¿Hay un LCD o un botón en la bici para controlar los niveles de asistencia?

Durante el proceso de compra podrás añadir como extra el Botón Bluetooth para controlar el nivel de asistencia de la bicicleta y apagar el motor. Este dispositivo tiene carga solar y dos intuitivos botones. Uno con el símbolo + para aumentar el nivel y otro con el símbolo – para reducir la asistencia al pedaleo y apagar el motor.

¿Por qué el tamaño de cada rueda es diferente?

Porque ser diferente... ¡MOLA!

Es nuestra señal de identidad. Por otro lado, esta diferencia nos permite conseguir un tamaño más compacto y reducir el peso sin comprometer la calidad ni la seguridad de nuestras bicis.

¿Cómo se enciende y se apaga la bici eléctrica?

Encontrarás un botón físico en la parte trasera del cuadro de la bicicleta. Presionándolo podrás apagar/encender el motor, la batería y la luz trasera.

¿Cómo se carga la Ossby GEO?

La batería se carga fácilmente en cualquier toma eléctrica, de tu casa o de la oficina, por ejemplo.

En la parte inferior del tubo superior del cuadro de la Ossby GEO encontrarás la clavija para conectar el cargador incluido con cada eBike.

Cada carga te costará menos de 50 céntimos. Con tu Ossby GEO ahorrarás tiempo y dinero.

Más detalles en la sección “Cómo se carga la Ossby GEO” en Manual de Instrucciones.

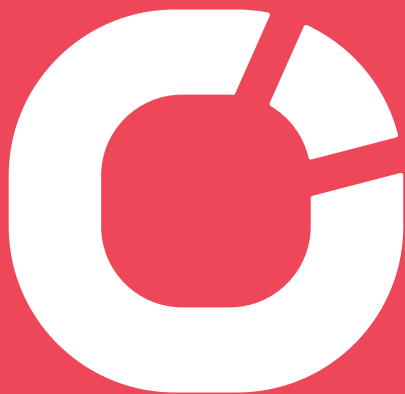

C/ Sierra de Guadarrama 30
28500 Arganda del Rey Madrid
+34 919 299 347
info@ossby.com

USER MANUAL

THANKS FOR ACCEPTING THE OSSBY DEAL

We will produce more environmentally friendly bicycles and you will show the world that there are healthier, more efficient and sustainable alternatives for getting around your city.

Together we can inspire more people to reduce their carbon footprint and care for our planet. You have the power to make a difference and improve cities with the power of your legs.

By buying an Ossby GEO, as well as planting a tree to reduce CO₂, you have joined our community. We take our part of the pact and will continue to improve so that our impact on the planet is as small as possible.

In this user manual, we will guide you through all the aspects you need to know to get the most out of your Ossby GEO. From first steps to maintenance tips, we're here to make sure you have an exceptional experience.

Whether you are an experienced cyclist or discovering the world of urban cycling for the first time, we want to answer any questions you may have. So get ready to explore the streets with confidence and enjoy every ride with your Ossby GEO.

Congratulations on joining the Ossby community and being part of the urban mobility revolution.

Pedal towards a healthier future and don't forget:
BEING DIFFERENT... IS COOL!

CONTENTS

- 01. GENERAL INFORMATION** 52
- 02. SAFETY INSTRUCTIONS** 53
 - Maximum height and weight
 - Types of use of the Ossby
 - Folding and unfolding the bicycle
 - Luggage racks, child seats and trailers
- 03. BEFORE USING THE OSSBY GEO** 54
- 04. GET TO KNOW YOUR OSSBY GEO BIKE** 56
 - Parts of the Ossby GEO 57
 - Technical specifications 59
 - Folding and unfolding the frame 60
 - Folding and unfolding the handlebar 61
 - Folding and unfolding pedals 62
 - Adjusting the saddle 64
 - The handlebars 65
 - The bio composite frame 66
 - Brakes 67
 - Chain 67
 - Wheels 68
 - Gears 69
 - On/Off switch 70
 - Battery 71
 - Bluetooth motor 75
 - Ossby App 77
 - How to use the Ossby GEO 85
 - How to charge my Ossby GEO 86
 - Accessories (backpacks, baskets, etc.) 87
- 05. MAINTENANCE AND TECHNICAL SUPPORT** 88
- 06. SPARE PARTS** 90
- 07. MANUFACTURER'S WARRANTY** 91
- 08. FREQUENTLY ASKED QUESTIONS (FAQs)** 94

01. GENERAL INFORMATION

This manual contains important information about the characteristics of the bike, safety regulations and maintenance tips, as well as the conditions of the warranty.

If necessary, please contact our Ossby customer service team or the **retailer from whom you purchased your bike**.

LEGAL DETAILS

Ossby is a registered brand of Karikrea S.L.

Manufacturer:

Karikrea S.L.

Calle Sierra de Guadarrama, 30

28500 - Arganda del Rey, España

VAT NO.: ESB8632983

Contact: cliente@ossby.com / web: www.ossby.com

02. SAFETY INSTRUCTIONS

For your own safety and the safety of those around you, before using the bike for the first time, take a few minutes to read the manual and keep it for future reference.

MAXIMUM HEIGHT AND WEIGHT

The Ossby GEO is designed for a rider with a height between 1.50 m and 1.90 m and a weight (rider + luggage) not exceeding 110 kg.

TYPES OF USE OF THE OSSBY

The Ossby should only be used on built-up terrain, as it is a bicycle for urban use only. It should therefore never be used on uneven terrain. Ossby bikes are not designed for stunts, off-road, downhill, stair climbing, extreme sports, jumping, or similar activities. Please use your bike according to these rules to avoid accidents, damage or voiding your warranty.

FOLDING AND UNFOLDING THE BICYCLE

 Switch off the bike before folding or unfolding it.

When folding and unfolding the bike, be careful not to put your hands or fingers in places on the frame where they could get pinched or trapped.

LUGGAGE RACKS, CHILD SEATS AND TRAILERS

The Ossby bicycle does not accept rear luggage racks or child seats. They cannot be attached to the seat post or handlebars.

If you wish, you can attach Ossby's custom-made accessories to the head tube bracket provided for this purpose only.

On the other hand, Ossby, as a manufacturer, also does not recommend the use of trailers for its GEO model.

03. BEFORE USING THE OSSBY GEO

The Ossby GEO comes fully assembled and ready to use. However, we advise you to check that the Ossby GEO has not suffered any damage. If you see any anomaly, please contact the shop where you bought it or contact us through the Technical Support page: <https://ossby.com/en/technical-support/>

Before starting, make sure that the seat post is inserted at least as far as the mark on the "Min. Insertion" tube (top or seat post clamp) and that the clamp is tight. Check tyre pressure, chain, derailleur and brake operation.

Some recommendations for a correct use of your bicycle:

The use of a helmet is recommended. Check the helmet legislation in your country or region.

Respect at all times traffic signs and regulations of the country in which you are driving.

Wear appropriate clothing, slip-resistant shoes and illuminated markings at dusk and in low visibility situations.

Use lights and reflectors to increase your visibility.

Do not wear headphones or talk on the phone while riding.

Exercise extreme caution in wet or damp conditions.

Be respectful of other people on the road. Protect yourself and others.

The Ossby GEO is a city bike and should only be used on urban terrain. Any other use poses a risk and will void the warranty.

When folding the bike, be sure not to place your hand or fingers on or around the folding mechanisms to avoid damage.

Do not use the Ossby bike after a crash or an accident. Always get your Ossby checked by a workshop, mechanic or specialist.

PACKAGING

The Ossby GEO bike, accessories and components are packaged to prevent damage during transport.

We try to reduce packaging to minimise our impact on the planet.

We also use 100% recycled and recyclable cardboard and try to reduce the use of plastics as much as possible.

We recommend keeping the protective elements and boxes in order to be able to reuse it in the future.



04. GET TO KNOW YOUR OSSBY GEO

The Ossby GEO is a folding electric bike that is surprisingly easy and comfortable to use. It is a very light bike, weighing only 16 kg. Its patented EasyUp folding system allows it to be folded and unfolded in a single movement.

The Ossby GEO is an ideal eBike for getting around town and offers excellent performance on both flat and hilly terrain thanks to its 5 speeds and pedal assistance.

Another aspect that stands out in this model is the ease of movement that it allows once folded, as it continues to move on its wheels, thus avoiding having to carry it.



REAR END

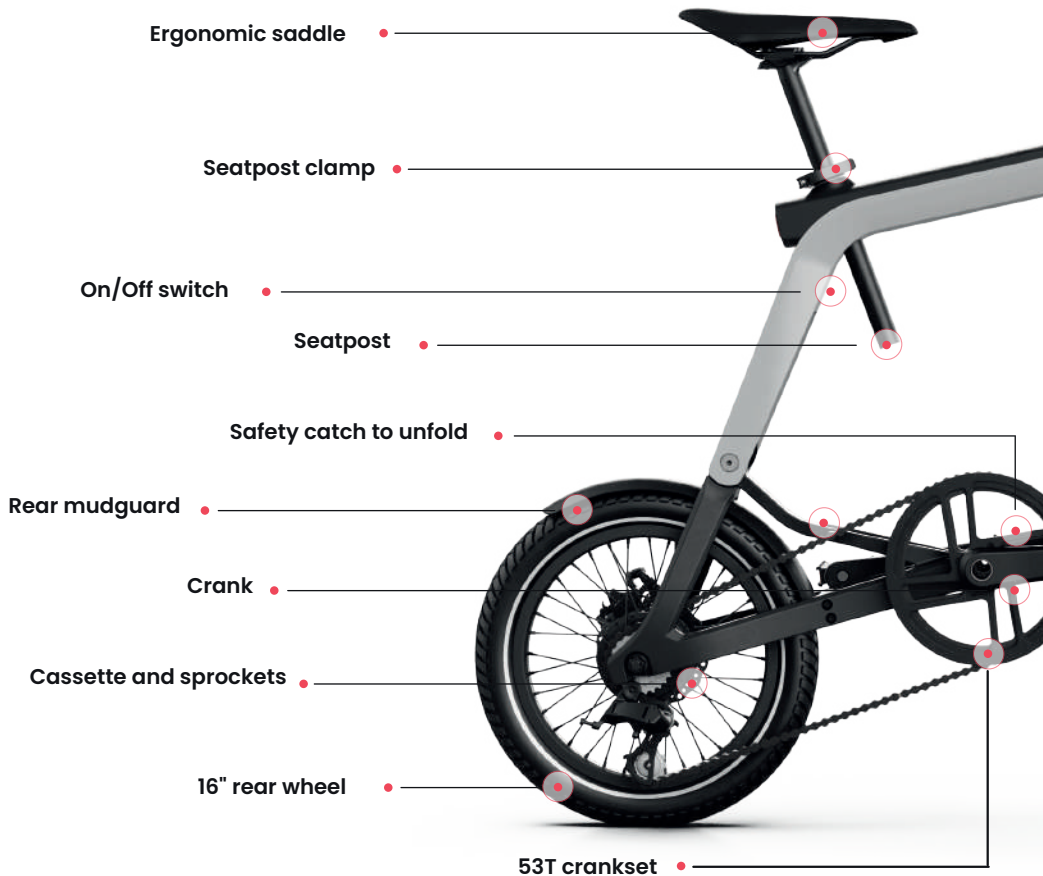

FRONT END



TECHNICAL SPECIFICATIONS

Size and weight

Approx. weight: 16 kg
Unfolded size: 0.98 m / 1.22 m / 0.6 m
Folded size: 0.98 m / 0.75 m / 0.25 m
Volume: 0.18 m³

Frame

Ossby GEO ultra-lightweight sustainable composite frame
Unisex single size
Ossby patented "EasyUp" folding system

Fork

Ossby GEO Carbon Fibre Fork

Transmission

Sensah 53T crankset, SENICX FD3 model
5V cassette: 11-24T
KMC HV500 chain. 142mm

Wheels

Size: 14" front - 16" rear
Double wall aluminium rims
Tyres with reflective stripe

Brakes

Hydraulic disc brakes Promax DSK 923
140 mm rotors

Mudguards and kickstand

Recycled ABS mudguards
Aluminium kickstand included

Stem and Seatpost

Zoom aluminium adjustable angel stem
Zoom aluminium seatpost and clamp

Handlebars

Aluminium folding handlebar
Dimensions: diameter 22 mm | Length: 600 mm

Pedals

Aluminium folding pedals
Size: 50 mm x 113 mm x 30 mm
Thread: 14 mm

Motor

Keyde S110 Bluetooth Motor
Rated power: 250 W
Maximum speed: 25 km/h
Torque: 35 Nm
IP65 protection against water and dust

Battery and Range

Lithium-Ion battery 36V and 7Ah
Range: 70 km
Control via Ossby App or Bluetooth controller on handlebars (sold separately)
UN38.3 Certification - Flight approved
Full charge: 4 hours (approx)
120-240V charger included

Lights

Integrated rear LED light with brake sensor

Recommendations

Recommended user height: 1,50 to 1,90 m
Maximum user weight: 110 kg

NOTE:



Technical specifications and components are subject to change without notice.

FOLDING AND UNFOLDING OF THE FRAME

The folding and unfolding of the Ossby GEO electric bike is very fast, it only takes a second. Thanks to its "EasyUp" system, it is very easy to fold it and store it anywhere.

Explanatory video tutorials are available on the page:

<https://ossby.com/en/technical-support/>

At Ossby we recommend 2 ways of folding it, allowing you to choose the one you prefer:

Method 1:

With the bike unfolded, position yourself on its left side with your legs in line with the rear wheel.

Apply the right brake to lock the rear wheel.

Pull the handlebars firmly towards you, so that only the front wheel moves backwards and the bike folds together.

Method 2:

With the bike unfolded, position yourself on its left side with your legs in line with the rear wheel.

Hold the bicycle's saddle with one hand.

With the other hand, grasp the joint of the crank and pull upwards so that the bike folds up slowly. The safety catch will lock the folding system to prevent it from opening.

Unfoldin the frame

With the bike folded, stand next to it with your legs in line with the rear wheel.

Lift the locking tab on the central part of the frame (where the crankset and cranks are located) with one hand.

While with the other hand positioned on the bottom bracket shell, press downwards so that the bike unfolds fully.

We recommend that for the first use you repeat the folding and unfolding movement a few times so that the system adjusts and becomes smoother.

WARNING:



Switch off the bike before folding or unfolding it. Avoid placing your hands or fingers on areas of the frame that could injure you when folding or unfolding the bike.

FOLDING AND UNFOLDING THE HANDLEBAR

The Ossby handlebar is a design developed and patented by Ossby.

Folding the handlebars:

To fold the handlebars, simply move each of the centre cylinders towards the handlebar grips (outwards) and they will stay folded, with the handlebar arms aligned with the frame.

Unfolding the handlebars:

To unfold it again, simply extend the handlebar grips to their natural position and they will automatically return to their original position, locked in place by a spring system.

Folding system:



Unfolding system:



FOLDING AND UNFOLDING THE PEDALS

Folding de pedals:

Press the central button and rotate the pedal towards the crank.

Unfolding the pedals:

To unfold them, push the pedals back into their natural position and once in place, they will lock into place, ready for pedalling.



BICYCLE ADJUSTMENTS

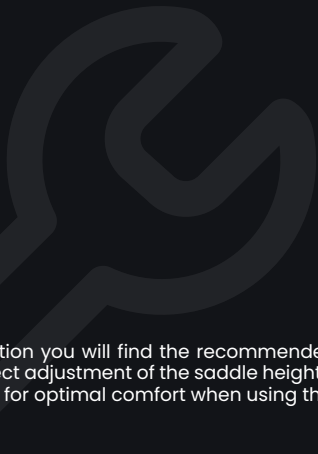

In this section you will find the recommended settings to enjoy your bike. Correct adjustment of the saddle height and handlebar height is necessary for optimal comfort when using the Ossby.

SADDLE ADJUSTMENT

Adjusting the saddle height:

Loosen the seat clamp to insert or move the seat post.

Insert the seat post (if not already in place).

Position the seat post to the desired height, but make sure that the minimum mark is always hidden inside the frame. You should never position the saddle with this mark visible.

Once in place, be sure to close the clamp correctly.

Check that the saddle is correctly secured.

Check that the saddle is high enough for you to fully extend your leg when the pedal is at its lowest position. If not, go through the same steps again until you find the right position.

VERY IMPORTANT:



For your safety, never allow the minimum mark on the seatpost to be visible from the top of the frame. Before each use, check that the line is hidden.

Adjust the saddle tilt:

The recommended guideline is to keep it completely flat or with a minimum negative deviation of one degree. In other words, the nose of the saddle should be slightly elevated (between 0.5 cm and 1 cm).

Check periodically that the saddle is securely fastened to the seat post.

Make sure that the saddle is correctly aligned parallel to the frame to avoid possible loss of control of the bike.



THE HANDLEBAR

As a general rule, the handlebars should be aligned 1 or 2 cm below the saddle height, although each rider can find the position that is most comfortable for them.

Handlebar stem tilt adjustment

You can adjust the tilt of the handlebars of your Ossby GEO to gain a few centimetres in height.

To adjust the stem and be able to change the tilt of the handlebars to your liking, you will need a 5 allen screwdriver and follow the steps below:

Insert the allen screwdriver into the centre pin on the stem on the right hand side of the handlebar (you will see that it has a series of numbers from 0 to 60).

Turn a little to loosen

3. Adjust the handlebars to the desired position.

Retighten the central screw of the stem with the Allen screwdriver to secure it in the position you have selected.

Check that the handlebar is completely fixed to the stem and that there is no movement between parts.



THE BIO COMPOSITE FRAME

The frame of the Ossby GEO is patented and unique. Made from bio composite and recycled plastics, it is very light yet strong. Bio composite is a material composed of recycled fibres and plant resins. Composite materials are a revolutionary material used to make bicycles, as their formulation is stronger, lighter, more sustainable, more durable and more flexible than that of aluminium. You can read more about the properties of composite on our website www.ossby.com

Inspect for cracks, broken, chipped or delaminated areas. Any crack is serious. Do not ride any bike or component that has a crack of any size. In the event that the frame or any other part of your Ossby bicycle has cracks, broken, chipped or delaminated areas, please contact us using the form on our website: www.ossby.com/en/technical-support/

CLEANING

Do not use pressurised water jets or soapy solutions as this may contribute to the deterioration of the paint and the frame of the Ossby GEO. Use a damp cotton cloth to clean the surface of the frame.



BRAKES

The Ossby GEO is equipped with Promax DSK 923 hydraulic front and rear disc brakes that operate independently.

Do not ride with only one working brake.

Check that your brakes are in good condition before you get on your bike.

The left lever activates the front wheel brake and the right lever activates the rear brake.

When you pull the brake lever towards you, you activate the disc brake and the bike slows down.

To adjust or service the brakes, the bicycle must be unfolded.

Read the "Maintenance" section for information on maintenance.

⚠ Please note that braking distances may vary. On a wet road due to rain, the braking distance is considerably longer (up to 40%).

⚠ Disc brakes can overheat under heavy use. Do not touch the disc until it has cooled down.

⚠ Under no circumstances should the bicycle be used when the braking system (e.g. cables) is damaged. In this case, please contact your nearest repair shop as soon as possible. You can visit our website to see our network of service points.

CHAIN

Periodically check the chain tension.

Clean the chain of dust and dirt and lubricate it with a suitable product.

Ossby recommends the use of organic and plant-based lubricants, which are more environmentally friendly.

Apply chain lubricant while turning the pedals backwards, making sure it flows over the entire system. Wipe off and remove any excess.

After 1,500 km or maximum 3,000 km, the chain will have reached its wear limit.

A worn chain can affect the durability of other components. It is important to have the condition of the chain checked by a specialist.

⚠ Changing a chain requires certain knowledge and tools, which is why we advise you to have it done by a professional.

When applying the lubricant, make sure that the fluid does not come into contact with the tyres, rims or braking system, as this could increase the chances of an accident.

WHEELS

The front wheel of the Ossby GEO bike is 14 inches and the rear wheel is 16 inches.

For safe and comfortable riding, tyres must be correctly inflated. The correct pressure is marked on each tyre.

The valve of the Ossby GEO ebike inner tubes are known as "Schrader valves", the most common in the industry. The valves are angled for easy inflation.

Front tyre pressure:

Maximum 36 PSI | 2.5 Bar | 250 kPa

Rear tyre pressure:

Minimum 40 - maximum 65 PSI | 2,8 - 4,8 Bar | 280 - 480 kPa

It is very important to use an inflator that indicates the pressure in order to control it and to use the bicycle with correctly inflated tyres.

Wheel rims must be smooth and free of cracks.

Regularly check the state of wear and tear.

Check the condition of your tyres regularly. When it's time to change them, you can find all the spare parts you need on our website www.ossby.com.



GEARS

The Ossby GEO electric folding bike is equipped with a 5-speed gear system that allows you to adapt your pedalling to different terrain conditions and speeds. The GEO is equipped with a 5V cassette: 11T, 13T, 16T, 20T and 24T.

On the handlebars there are two gear levers on the right-hand side. One lever is for upshifting and the other for downshifting.

The lowest gear or 1 corresponds to the largest sprocket, the 24T (T = Teeth). The highest gear, or 5, is the smallest sprocket with 11T.

For an optimal riding experience, make sure you understand how the gears work.

- **Gear 1 (Low):** This gear is ideal for starting from a complete stop or for climbing steep hills. It provides great pedalling power, but limits the maximum speed.
- **Gear 2:** Use this gear on moderate terrain. It allows you to maintain a constant speed on flat or slightly sloping terrain without exerting too much effort.
- **Gear 3:** Perfect for varied terrain, this gear gives you a good balance between speed and power. Use it on slightly sloping terrain or when you want to maintain a moderate speed.
- **Gear 4:** This gear is ideal for higher speeds on flat or slightly downhill surfaces. It gives you a higher cruising speed with reasonable pedalling effort.
- **Gear 5 (High):** Use this gear on steep descents or when you want to reach top speeds with minimal pedalling. Note that in this gear it may be more difficult to start from a complete stop.



ON/OFF SWITCH

Underneath the top tube of the frame, you will find a physical switch to turn the Ossby GEO on and off completely. This button will disconnect the battery from the rear light and the motor.

When you are not using your Ossby GEO it is important that you switch it off by pressing this button for safety and to prevent damage to the battery. You can check that the battery is correctly disconnected if the integrated back light is also switched off.



BATTERY

The Ossby GEO has an integrated lithium-ion battery inside the frame which allows a range of 70 km*.

Main features:

Lithium-Ion Battery by HDI Battery

36V and 7Ah

Range: 70 km

UN38.3 Certification

Full charge: 4 hours (approx.)

120-240V charger included

Safety: The battery has a safety system (BMS) that protects and prevents the battery from overcharging, short-circuiting and overvoltage.

Battery and BMS manufactured according to EU quality standards.



*The range of 70 km has been calculated in adverse conditions and will vary according to different factors and variables such as: inclination or elevation of the terrain, road conditions, load, ambient temperature, transmission performance, battery condition, number of starts and stops, wind speed and resistance, level of pedalling assistance, among others.

Follow these instructions to maximise the life and performance of your battery.

01. Initial Charge

Before your first ride, be sure to fully charge the battery. Connect the supplied charger to the battery charging port (the port next to the power button) and to a suitable power source. The indicator light on the charger will change from red to green when charging is complete.

02. Normal charging

Keep your battery charged between uses, avoiding letting it run down completely. This will help prolong battery life and maintain consistent performance.

Optimal temperature

03. The battery works best within a temperature range of -20 to 60° C. Avoid exposing the bicycle to extremely high or low temperatures, as this may adversely affect the performance and durability of the battery.

04. Long-term storage

If you plan to store your bike for an extended period of time, make sure the battery is fully charged or at least approximately 50% charged before storing it. Store the bike in a cool, dry place, away from direct sunlight and moisture.

05. Charge cycles

The lithium-ion battery has a limited number of charge cycles. A full charge cycle is when the battery is discharged and charged to 100%. To maximise the life of the battery, try to avoid completely draining the battery charge whenever possible.

06. Charger

Only charge the battery with the original Ossby battery charger. Damage may occur when using non-original charging devices.

Facts about the charger:

Keep the battery charger away from rain or moisture.

Keep the battery charger clean.

Before you begin charging, check the condition of the battery charger (cable, plug, connectors). If any damage is detected, DO NOT use the charger and contact Ossby or a distributor.

We recommend that you don't leave the bike unattended when charging.

Keep the charger out of the reach of children.

Never use this battery charger to charge other electronic devices.

Do not use any other charger or charging method to recharge the electric bicycle battery. Use of any other charger may result in fire, explosion or damage to the battery.

07. Recycling:

When it comes time to replace the battery and charger, be sure to follow local regulations for the recycling of lithium-ion batteries and electronic components. Batteries contain valuable and hazardous materials that must be properly treated at special collection points.

In the European Union there are recycling points where you can dispose of your batteries. We recommend that you go to a qualified service centre for battery replacement. They will take all the necessary precautions and send the used battery to a recycling centre.

08. Warnings

Do not attempt to open or disassemble the battery. Doing so may damage the battery or cause it to overheat and/or catch fire.

Avoid strong impacts or falls that could damage the battery.

Do not expose the battery or bicycle to extremely high temperatures or open flames.

Do not leave the bicycle in direct sunlight or in a place where it may become hot from exposure to direct sunlight.

Store the bicycle in a dry place away from sunlight.

Do not place the bicycle or battery in a fire or expose it to heat sources. Doing so may cause a fire or explosion.

 Do not dispose of the battery, charger or electronic material in the rubbish bin.

For European Union countries:

According to European Directive 2012/19/EU, electrical devices/tools that can no longer be used, and according to European Directive 2006/66/EC, defective or used batteries or battery packs, must be disposed of and recycled separately in an environmentally friendly manner.

We recommend charging the battery every 4 weeks (even if not in use) to ensure battery performance over time.

By following these guidelines, you can get the most out of your electric bike and make the most of the power and durability of its lithium-ion battery.

Technical Specifications Ossby GEO Battery

Electrical Specifications	Model	10S2P BAK N18650CP A02
	Technology	Lithium-Ion NMC
	Nominal voltage	36V
	Nominal Capacity	7Ah
Standard Load	Wh	252 Wh
	Voltage	42±0.2 V
	Maximum charging current	3 A
Standard Discharge	Charging mode	DC CV, use special lithium charger
	Standard current	15A
	Peak	30A
Temperature	Cutoff voltage	29V
	Charging temperature	-10°C~+60°C (14°F~140°F)
	Discharge temperature	- 20°C~+60°C (-4°F~140°F)
Mechanics	Storage temperature	- 20°C~+60°C (-4°F~140°F)
	Dimensions (mm)	330*36*50 mm approx.
	Weight	1 kg. approx.
BMS	Protection	Overload protection, over-discharge protection, over-voltage protection, short-circuit protection
	15 A	
Terminations	Fibre and heat shrink	Heat shrink
	Connections	Cable without connector

MOTOR CHARACTERISTICS

Keyde S110 Bluetooth Motor

Diameter	113mm±1mm
Width	135±2mm
Controller	Internal
Sensor	Internal
Nominal power	250 W
Max. power	500 W
Max. Torque	35 Nm
Rated voltage	36 V
Rated input current	7.8 A
Reduction Ratio	1:13.5
Rating-capacity	>20%
Efficiency	>89%
Revolutions	160-260RPM
Noise	<50 dB
Operating temperature	-20 - 45°C
Storage temperature	-20 - 45°C
Waterproof and dustproof	IP65
Weight	2.3 Kg

DOWNLOAD THE APP



To download the free app, available for iOS and Android, go to the Android PlayStore or Apple Store and search for "Ossby". You will also find download links on our website: www.ossby.com/app



¡HOLA!



OSSBY MOBILE APP

The intuitive Ossby app is your main control point for the Ossby GEO.

With the App you will have all the information about your bike at your fingertips thanks to the Bluetooth connection.



5 levels of
pedal
assistance



Speed
indicator



Battery
level



Distance
travelled



Exclusive
promotions



Multi-language:
English, French,
German, Italian,
Portuguese, Spanish
and French.



Kilometres miles,
you choose



Speed limit:
25km/h (EU)



Pair it
with the
Bluetooth device



Safety:
Motor
temperature



In addition, in the "Help" section you can access video tutorials, instruction manuals, frequently asked questions and technical support.

HOW TO USE THE APP

CONNECT YOUR OSSBY GEO FIRST STEPS

STARTING THE MOTOR

Turn on the bike with the button on the frame.

START THE MOTOR

Pedal a little to get the motor to start. Make sure the battery is charged.

TURN ON BLUETOOTH

Go to your phone's settings to turn Bluetooth on..

CONNECT YOUR BIKE TO THE APP

Authorise the Ossby App to the different permissions necessary for everything to work correctly. Click on the "Find Bike" button and choose your bike. You will be able to name your ebike to differentiate it in case you have more than one.

ALL SET!

Your GEO ebike is connected and you will be able to use all its features.



APPLICATION SCREENS

At the bottom you will find three icons to navigate through the different screens:



MAIN SCREEN

On this screen you can access different pages to find a solution to your problem:



SETTINGS SCREEN

In the **SETTINGS** screen of the App you will have access to:

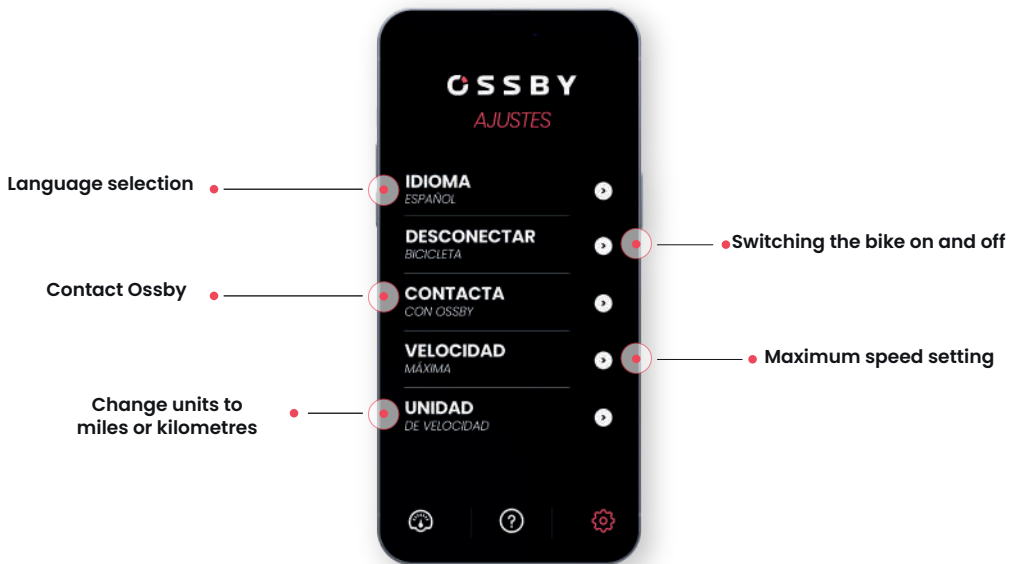

If you have problems connecting your bike, go to the Help Section under "frequently asked questions" or visit our "video tutorials".

HELP SCREEN

On this screen you can access different pages to find a solution to your problem:



PROBLEMS WITH THE APP

△ I CAN'T CONNECT THE APP TO THE BIKE

Make sure you have Bluetooth enabled on your phone.

Turn the rear wheel several times to activate the motor and send a stronger signal to your device.

Make sure the bicycle's battery is charged.

Meaning of the symbols on the main screen of the app:

 App and connected bike. Successful pairing

 Bicycle not connected.

HOW TO USE THE OSSBY GEO

ALL READY TO USE IT

01. ADJUST THE SADDLE HEIGHT AND CHECK THE CONDITION OF THE BIKE.

As mentioned in section **"3-BEFORE USING THE OSSBY GEO"**, adjust the saddle to the correct height for you and check the condition of the brakes, tyres, chain, etc.

02. SWITCH ON THE BIKE

Turn on the bike with the button on the underside of the top tube of the bike frame. You will see the rear light come on.

03. TURN ON THE MOTOR

Pedal a little to start the motor. Make sure the battery is well charged.

The bicycle's motor, if it has not been previously switched off from the App or from the Bluetooth device, will be activated with the first pedal stroke that exceeds 5 km/h. Without the need to have the App connected or the Bluetooth device, the ebike will start running at the lowest assistance (level 1).

To use the App and use all the functionalities refer to the steps in the section "How to use the application".

To use the App with the Bluetooth Button (sold separately) follow the instructions in the Bluetooth Button Instruction Manual.

Before using the Ossby GEO in the city, we recommend that you take the time to familiarise yourself with the operation of the electric assistance system and the bike in a quiet place away from traffic and dangers.

Before using your Ossby GEO bike, make sure you have read the "Safety Instructions" and "Before Using the Ossby GEO" sections of this manual.

HOW TO CHARGE MY OSSBY GEO

It can be recharged by plugging the charger (provided with the purchase of the bike) into any 120-240V electrical outlet.

Follow these steps to ensure you charge your battery correctly and efficiently:

01. Preparation

Make sure your electric bike is turned off by pressing the switch, otherwise the battery will not charge. Locate the bike's charging port, which is located next to the power button. To prevent dust or water from entering, it has a rubber cap for protection. Remove this cover to leave the port free.

02. Connecting the charger

Connect the supplied charger to a suitable electrical outlet. Next, connect the end of the charger to the charging port of your GEO bike. Make sure the connection is secure.

03. Charge indicator

Full battery recharge time is between 3 and 4 hours. A light signal will confirm when charging is complete. **The red light** means that it is not yet fully charged, and will turn **green** when charging is complete.

04. Charging in progress

Allow the battery to fully charge. During this process, it is normal for the battery to warm up slightly. Don't worry, this is part of normal operation.

05. Charging complete

Once charging is complete, the indicator light on the charger will change to green. This indicates that the battery is ready and fully charged.

06. Disconnection

Disconnect the charger from the bike's charging port and then unplug it from the electrical outlet. Plug the charging port of the bicycle again with the rubber plug to prevent dust and water from entering the system.

Recommendations:

The battery can be charged when needed, there is no need to wait until it runs out. If you are not going to use the bike for a long period of time, be sure to leave the battery charged.

Finally, we advise you to charge the battery every 4 weeks to ensure battery performance over time.

△ Warning: It is important not to leave the battery plugged in for longer than necessary. When charging is complete, disconnect the charger.

ACCESSORIES (BACKPACKS, BASKETS, ETC...)

The Ossby **GEO** has a bracket on the front for attaching the Ossby range of accessories. You can easily attach backpacks, baskets, bag holders, bags and more.

The developed accessories are custom-made by the Ossby brand.

Ossby accessories are available for sale in Ossby's own online shop, as well as in the network of official distributors and shops on request.

The use of non-official Ossby accessories and backpacks may cause damage that is not covered by the warranty.

The front rack can support a maximum load of 5 kg. Exceeding this limit could endanger the safety of the bicycle and the rider.



05. MAINTENANCE AND TECHNICAL SUPPORT

Cleaning

DO NOT USE PRESSURIZED WATER or soapy solutions, as this may contribute to the deterioration of the components and frame of the Ossby GEO. Use a soft damp cotton cloth.

Periodic reviews

We recommend that you have your Ossby GEO serviced by a mechanic after the first 150 kilometers on your Ossby GEO or within the first month, whichever comes first. The reason for this is that certain components of the bike need to be readjusted after a first use and thus prevent future damage. We recommend regular maintenance by a technician once a year or every 2000 km, whichever comes first.

Battery, motor and charger

Do not attempt to open or access any part of the bike's electrical system. There is a risk of injury to the user and permanent damage to the bicycle.

You have all the information regarding the battery, motor and charger in their respective sections in this Instruction Manual.

Brakes

The Ossby GEO comes standard with Promax DSK 923 hydraulic disc brakes. It is recommended to check the brake system every 1000 km or every year or as soon as you feel a loss of brake effectiveness or a squealing noise.

Hydraulic brakes have a fluid in them which, in the case of the Promax DSK 923, is a mineral oil. For maintenance and adjustment of the brakes, in the event that it is no longer effective, it is necessary to change the brake fluid and renew it completely. This work should be carried out by a professional, so we recommend that you take your bike to a workshop in the Ossby distribution network, and also check the condition of the brake pads and disc.

Folding system:

A small film of grease on the hinge joints of the folding system helps the bicycle to fold more easily.

Chain:

Clean the chain from dust and lubricate it with a suitable product to avoid premature wear and maintain smooth pedaling. After 1500 km or a maximum of 3000 km, the chain will have reached its degree of wear and will need to be replaced.

Wheels:

Check tire pressure. Keep tires inflated to the recommended pressure for best performance and riding comfort. Carefully read the "Tires" section of this Owner's Manual for information on required pressure and more tips.

△ Always use original Ossby accessories, components and spare parts if necessary. If the replacement parts used are not those selected by the brand, it may affect the experience on the bike and limit its properties, even cause defects or breakage. Do not repair or replace components yourself. Find a professional shop to make the crucial repairs.

Tightening torque

Here are the principal tightening torques that you should apply for basic bicycle maintenance:

Saddle:

Saddle post clamp: 6 Nm

Stem:

Handlebar angle: 18.5 Nm

Fork tube: 10 Nm

Handlebar cover: 4-6 Nm

Brake lever: 3-5 Nm

Frame: 12 Nm

Bottom bracket bolt: 0.5-1.5 Nm

Crank arm: 12-14 Nm

Pedals: 31-34 Nm

Brake caliper fixing bolt: 6-8 Nm

Rear derailleur fixing bolt: 8-10 Nm

For the tightening torques of the other Ossby bicycle parts, please contact us via our website www.ossby.com/en/technical-support

Remember that proper maintenance not only

prolongs the life of your Ossby GEO, but also ensures a safe and enjoyable riding experience on every urban adventure.

Reparability

Assembly of independent modules:

The frames of our folding bikes are made up of independent sections, allowing a section to be repaired in the event of damage. An affordable and sustainable solution to further increase the lifespan of our bikes.

Recycling

⚠ Do not dispose of the bicycle, its battery, charger or components in the rubbish bin. These should be deposited in recycling points for proper disposal.

In accordance with European Directive 2012/19/EU, electrical devices/tools that can no longer be used, and in accordance with European Directive 2006/66/EC, defective or used batteries or battery packs, must be disposed of and recycled separately in an environmentally friendly manner.

06. SPARE PARTS

At Ossby, as the manufacturer of the Ossby GEO electric folding bike, we have all the spare parts you may need. In our online shop you will find most of the spare parts. If they are not available in the online shop, please contact us via our Technical Support page (www.ossby.com/en/technical-support) and we will send you more information and a quotation for the part you need.

Some of the pieces you can find in our online shop www.ossby.com/en/eshop are:

- **Front wheel**
- **Rear wheel**
- **Tubes**
- **Rims**
- **Tyres**
- **Saddle**
- **Folding handlebars**
- **Kickstand**
- **Grips**
- **Folding pedals**
- **Battery**
- **Charger**

07. MANUFACTURER'S WARRANTY

The quality guarantee of Ossby bicycles gives the right to repair any possible defect of origin in the bicycle, including spare parts and labour, for a period of 3 years from the date of purchase (as stated in the Royal Decree–Law 7/2021 of the BOE).

Ossby offers a warranty for a period of 3 years from the date of purchase of the bicycle or ebike, as well as for the electronic components (motor, charger, Bluetooth devices) and accessories.

Composite Frame Warranty:

The composite frame of the Ossby GEO folding electric bicycle can have its warranty **extended by four (4) years** by validating it on the official Ossby website. In this case, the composite frame of the bike would have a total of 7 years warranty.

If it is necessary to replace the frame, we will replace it in the original colour, subject to availability. If a colour is out of stock, we will contact the customer immediately to inform them of the incident and propose a change to another colour.

Battery:

The battery has a 1 year warranty (1) due to its consideration as a consumable (a component susceptible to wear and tear).

A valid proof of purchase is required in order to exercise your warranty claim.

The warranty is effective from the date of purchase and applies only to the original owner and is therefore non-transferable.

This warranty applies only to Ossby bicycles purchased through the Ossby website www.ossby.com and to all bicycles purchased from any of the Ossby dealer network or authorised retailers.

The guarantee does not cover deficiencies resulting from misuse, negligence, knocks, improper handling and any other cause of force majeure or any other cause beyond its normal and correct use.

Ossby bicycles are built to be used in cities, on roads and paths in good condition.

The warranty does not cover damage to paint, chrome or general finish caused by exposure to or contact with corrosive agents. Nor does it cover damage caused by the installation of parts or accessories not originally designed by Ossby.

Excluded from this warranty are installation, adjustment, tuning, cleaning, etc., as well as the replacement of parts which, by their very nature, are subject to wear and tear through normal use and/or operation, such as inner tubes, tyres, brakes, derailleurs, chain, chain-rings, bottom bracket set, sprockets, etc., insofar as they are not defective in material or assembly.

(1) The loss of range of the battery, as a consequence of use or ageing, is not a manufacturing defect. It is a behaviour inherent to the properties of lithium. Therefore, the warranty shall only apply in case the loss of autonomy is less than 70%. In the event that the user/point of sale requires Ossby to perform an autonomy test on a battery, and the report generated by such test shows a result equal to or greater than 70%, the user/point of sale shall bear the costs generated by the performance of such test, as well as the shipping costs derived therefrom, if applicable.

Void the guarantee

The guarantee is void in the following cases:

The Ossby bike has been damaged due to having been used for championships, competitions, jumps, descents, acrobatics or sporting events.

The bicycle has been used inappropriately or in any other way than the usual way, taking into account the urban use of the bicycle.

When the bicycle has been exposed to - or ridden in - extreme conditions or climates.

The bicycle has been involved in an accident.

The bicycle was not repaired according to the instructions in the user manual or according to the instructions of the technical support.

The bicycle has been tampered with, repaired or serviced by a dealer not authorised by the manufacturer.

The bicycle has been repaired or assembled with non-original parts.

The first owner has transferred the bicycle to a third party.

To exercise your right to warranty

For purchases through our online shop:

First of all, you must have registered and validated the warranty on the official Ossby website: www.ossby.com/garantia

Once the warranty validation form has been sent, you must contact Ossby via the contact form on the Technical Service page. Explain what the problem is, how it occurred and attach images of the damaged area or problem to facilitate analysis.

On receipt of the form, an initial assessment will be made and, if necessary, the bicycle will be

collected for a second assessment, with Ossby bearing the shipping costs in the first instance.

In the event of damage or repair covered by the warranty, the bicycle will be repaired at no additional cost. In the opposite case, i.e. if, after checking the damage, it is concluded that it is not due to quality defects of the product, the costs of collection and shipping as well as the repair will be borne by the customer.

For purchases via marketplaces or retailer networks:

First of all, you must have registered and validated the warranty on the official Ossby website: www.ossby.com/garantia

You will then need to contact the customer service or technical service of the shop where you purchased the bike.

The shop, distributor or marketplace will give you an answer.

Validation or registration of the warranty

Enter the required data in the form on the website www.ossby.com/garantia and we will register you in our warranty system, so that we can assist you as best as possible in case you need to make use of the warranty. By validating and registering your warranty you get an extra 4 years warranty on the Ossby GEO composite frame.

Remember to keep the purchase receipt or email as proof of purchase.

To validate it you will need the serial number which can be found under the bottom bracket (central cylinder of the bicycle where the cranks and pedals are joined).

The serial number format consists of OSS + 7 digits.

08. FREQUENTLY ASKED QUESTIONS

Visit our website www.ossby.com/en/faq for more answers.

What is the composite used for the frame of the Ossby GEO?

Composite materials are formed from two or more different elements with different properties. This combination makes it possible to develop new elements with unique properties.

We use recycled plastic and a composite with a matrix of vegetable oil and recycled fibres to manufacture the frame of our bicycles.

We are the first Spanish brand to use this innovative material to create a lighter, stronger and more sustainable bicycle.

Is it possible to replace the battery at the end of its life? How can it be replaced?

Yes, the battery can be replaced. It is located inside the frame, but can be removed for replacement by opening (with suitable tools) the top panel. However, we **recommend that you take your electric bike to one of the workshops in our network**. There, a specialist will be able to replace the battery safely and will perform the proper protocol with the old battery.

Remember that batteries should not be disposed of in the rubbish and should be deposited at a clean point or centre for proper processing.

In our online shop all spare parts and components are available for easy purchase.

Is it possible to obtain spare parts for the Ossby GEO and are they standard spare parts?

When it comes to replacing parts, the components of our electric bicycles are fairly standard and very easy to replace. Being a direct manufacturer, we guarantee to have spare parts and components for our distributors, users and any bicycle repair shop.

Components and spare parts can be found on our online shop page "Components".

What is the minimum/maximum height for riding this bike?

The minimum recommended height is 1.50 m (4 ft. 11 in.) and the maximum height is 1.90 m (6 ft. 3 in.).

What is the maximum weight of the Ossby GEO?

The maximum recommended weight for the Ossby GEO is 110 kg.

What is the maximum speed of the motor?

The maximum speed, limited by EU legislation, is 25 km/h (15.5 mph).

Our Ossby GEO folding electric bicycle complies with EU Directive 2002/24/EC. An EPAC (electric pedal-assisted bicycle) must: Have an auxiliary motor with a continuous power output of no more than 250 watts. Progressively cut off the assistance of the motor when the rider reaches a speed of 25 km/h or stops pedalling.

For other more restrictive markets, this limitation can be reduced from the App.

Can the handlebar height be adjusted?

Yes, the handlebar can be raised by moving the stem. The supported adjustment range is from 0° to 60°. You can find more information in the Instruction Manual in the section "Handlebars".

How many gears does it have, are they external or internal gears?

The Ossby GEO comes standard with a 5-speed external gear system.

How many levels of assistance does GEO have and how are they controlled?

You can use the free App or the Bluetooth Button (sold separately).

To control your Ossby GEO's motor, battery and 5 levels of assistance you only need to download our free App on your smartphone (Free for Android or iOS).

To start the bicycle's motor and establish the connection, give it a couple of pedal strokes to get the wheel moving.

Is there an LCD or a button on the bike to monitor the assistance levels?

During the purchase process you will be able to add as an extra the Bluetooth Button to control the assistance level of the bike and turn off the motor. This device has solar charging and two intuitive buttons. One with the + symbol to increase the level and the other with the - symbol to reduce the pedal assistance and turn off the motor.

Why is the size of each wheel different?

Because being different... IS COOL!

This is our hallmark. On the other hand, this difference allows us to achieve a more compact size and reduce weight without compromising the quality and safety of our bikes.

How do I switch the electric bike on and off?

You will find a physical button on the back of the bike frame. Pressing it allows you to turn the motor, battery and rear light off/on.

How do I charge the Ossby GEO?

The battery is easily charged at any electrical outlet, at home or in the office, for example.

At the bottom of the top tube of the Ossby GEO frame you will find the plug to connect the charger included with each eBike.

Each charge will cost you less than 50 cents. With your Ossby GEO you save time and money. More details in the section "How to charge the Ossby GEO" in the Instruction Manual.

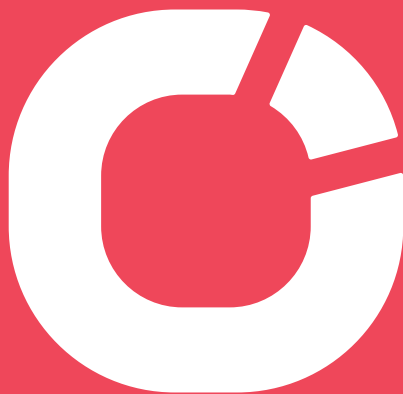

C/ Sierra de Guadarrama 30
28500 Arganda del Rey Madrid
+34 919 299 347
info@ossby.com